

ОТКРЫТОЕ АКЦИОНЕРНОЕ ОБЩЕСТВО
**«САМАРСКИЙ ЗАВОД
ЭЛЕКТРОМОНТАЖНЫХ ИЗДЕЛИЙ»**



**НОМЕНКЛАТУРНЫЙ КАТАЛОГ
2011**



Выпускаемые нашим предприятием лотки перфорированные (НЛП) и без перфорации - глухие (НЛГ) для прокладки проводов и кабелей напряжением до 1000 В из оцинкованной стали имеют; оригинальную конструкцию, которая делает лотки удобными в монтаже, надежными в эксплуатации, недорогими в изготовлении. Геометрия донной части лотка и оголовков (места соединения с крышкой) в купе с выполненными определенным образом выдавками и перфорациями позволяет при небольших толщинах листа (от 0,55 до 1,00 мм) иметь жесткую конструкцию.

Профили лотка; конструкция оголовков, определяющих способ крепления лотка и крышки; конструкция систем выдавок и перфораций; способ изготовления лотка; конструкция крышки лотка запатентованы.

ОТКРЫТОЕ АКЦИОНЕРНОЕ ОБЩЕСТВО
«САМАРСКИЙ ЗАВОД ЭЛЕКТРОМОНТАЖНЫХ ИЗДЕЛИЙ»

WWW.SZEMI.RU

СОДЕРЖАНИЕ

ШИНОПРОВОДЫ ОСВЕТИТЕЛЬНЫЕ СЕРИИ АМ	3
ШИНОПРОВОДЫ ОСВЕТИТЕЛЬНЫЕ СЕРИИ ШОС.....	6
ШИНОПРОВОДЫ РАСПРЕДЕЛИТЕЛЬНЫЕ	9
ЛОТКИ КАБЕЛЬНЫЕ НЛП И НЛГ	17
ЛОТКИ ПРЯМЫЕ.....	18
КРЫШКА ЛОТКОВ ПРЯМЫХ	19
ЛОТКИ ФАСОННЫЕ	20
КРЫШКИ ЛОТКОВ ФАСОННЫХ.....	22
КОРОБА.....	24
КОРОБА ПРЯМЫЕ	25
КОРОБА ФАСОННЫЕ	26
СКОБЫ	31
БАЛКА КАБЕЛЬНОГО КАНАЛА	31
ЛОТКИ КАБЕЛЬНЫЕ НЛ.....	32
КОНСТРУКЦИИ КАБЕЛЬНЫЕ СБОРНЫЕ.....	36
ПРОФИЛИ И ПОЛОСЫ МОНТАЖНЫЕ.....	40

Дорогие друзья, уважаемые партнеры!

Мы предлагаем Вашему вниманию новое издание нашего каталога. В нем представлен весь спектр электромонтажных изделий, производимых ОАО «Самарский завод электромонтажных изделий».

ОАО «СЗ ЭМИ» на протяжении пятидесяти лет является одним из лидеров в производстве, электромонтажной продукции. Сейчас наш завод выпускает свыше 300 наименований изделий, как стандартных, так и разработанных по спецзаказам. Основная продукция предприятия – низковольтные распределительные шинопроводы (ШРА) и осветительные шинопроводы (ШОС). В 2010 году нами освоено и внедрено в производство осветительный шинопровод серии АМ в алюминиевом корпусе. Кроме них, большую группу изделий представляют конструкции для прокладки кабелей. Сюда относятся кабельные лотки: перфорированные и глухие; лестничные, электротехнические короба, кабельные стойки и полки, монтажные профили.

Наши потребители – это сотни промышленных предприятий и фирм, электромонтажные и строительные организации, нефтяные и газовые компании.

Придя к нам первый раз, новые потребители становятся постоянными.

Мы надеемся, что и в будущем их число будет расти. Со своей стороны мы приложим максимум усилий для этого.

Нашим предприятием ведутся активные работы по расширению ассортимента и улучшению качества выпускаемых изделий.

В 2008 году ОАО «СЗ ЭМИ» получил сертификат соответствия СМК и ежегодно проходит подтверждение согласно ГОСТ Р ИСО 9000.

Благодаря высокому качеству выпускаемой продукции, разумной ценовой политике ОАО «СЗ ЭМИ» продолжает удерживать лидирующие позиции на рынке электромонтажной продукции.

Желаем Вам успехов и процветания!

С уважением,
Генеральный директор



Шаров И.Ф

ОСВЕТИТЕЛЬНЫЕ ШИНОПРОВОДЫ СЕРИИ АМ

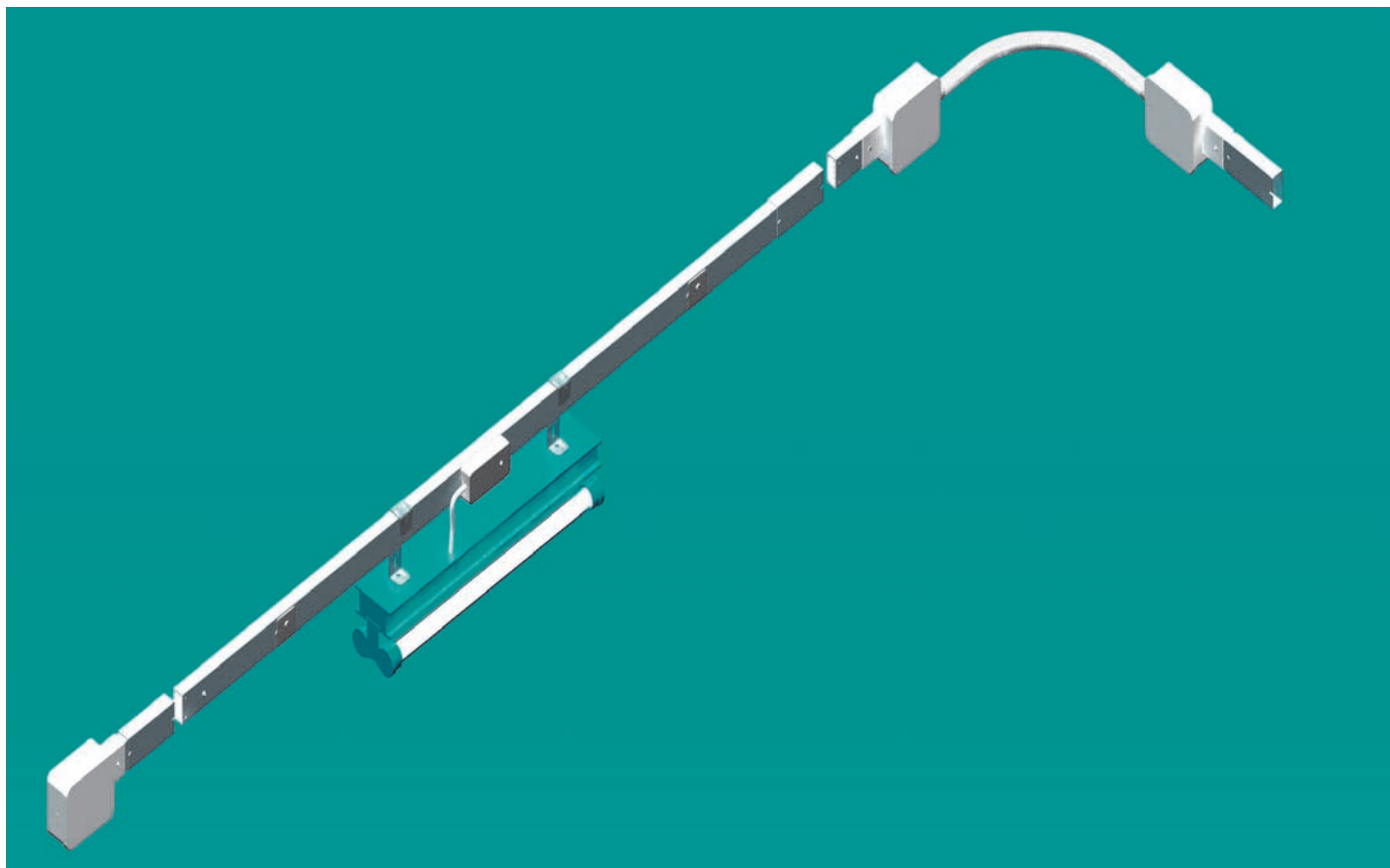

Предназначены для выполнения осветительных линий, питающих однофазные нагрузки на номинальный ток 10А. Имеют нулевой рабочий проводник N (изолированный от корпуса) и защитный проводник РЕ, в качестве которого используется алюминиевые корпуса секций.

Шинопроводы имеют компактную конструкцию и малый вес, благодаря оптимальным расположением проводников внутри алюминиевого кожуха, сохраняя при этом хорошую огнестойкость и безопасность, а также обеспечивают низкое электро-

магнитное поле, не создающее помех в работе информационных систем.

В совокупности с быстрым и легким монтажом шинопровод серии АМ может использоваться в интерьерах с высокими техническими и эстетическими требованиями.

Шинопровод серии АМ включает в себя вводные секции подачи питания, 3; 1,5 и 0,5 метровые прямые секции, гибкие соединения для обхода препятствий и поворотов, и отводные штепселя IP-54.

СЕКЦИИ ПРЯМЫЕ СЕРИИ АМ

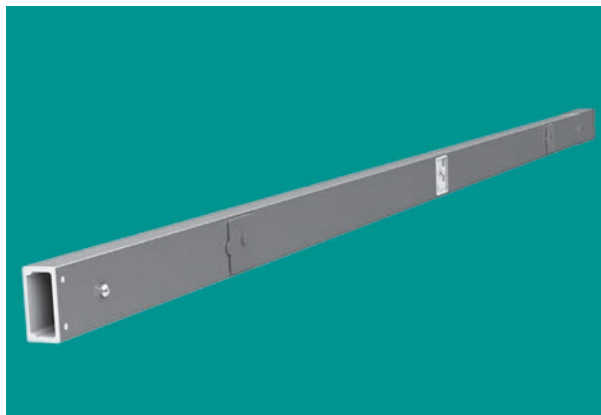

Наименование	АМЗ	АМ5
	Тип секции	Тип секции
Секция прямая 3000 мм (6 ответвлений)	АМЗ 25ПЗ,06 АМЗ 40ПЗ,06	АМ5 25ПЗ,06 АМ5 40ПЗ,06
Секция прямая 3000 мм (3 ответвления)	АМЗ 25ПЗ,03 АМЗ 40ПЗ,03	АМ5 25ПЗ,03 АМ5 40ПЗ,03
Секция прямая 3000 мм (без ответвлений)	АМЗ 25ПЗ,00 АМЗ 40ПЗ,00	АМ5 25ПЗ,00 АМ5 40ПЗ,00
Секция прямая 1500 мм (3 ответвления)	АМЗ 25П1,53 АМЗ 40П1,53	АМ5 25П1,53 АМ5 40П1,53
Секция прямая 1500 мм (без ответвлений)	АМЗ 25П1,50 АМЗ 40П1,50	АМ5 25П1,50 АМ5 40П1,50
Секция прямая 500 мм (без ответвлений)	АМЗ 25П0,50 АМЗ 40П0,50	АМ5 25П0,50 АМ5 40П0,50



Рис. 1.1. Секция прямая 3000 мм (6 ответвлений)



Рис. 1.2. Секция прямая 3000 мм (3 ответвления)

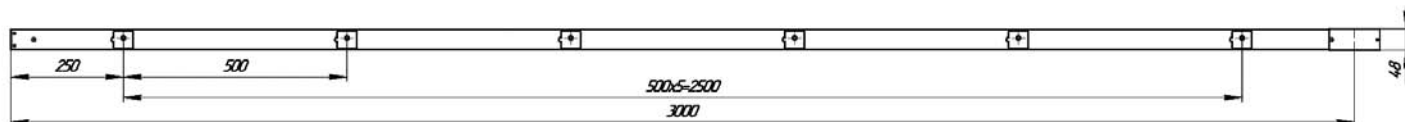

Рис. 1.3. Секция прямая 3000 мм (без ответвлений)

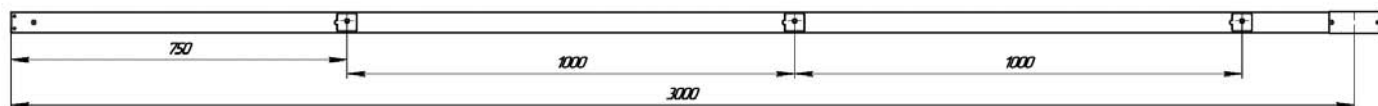

Рис. 1.4. Секция прямая 1500 мм (3 ответвления)

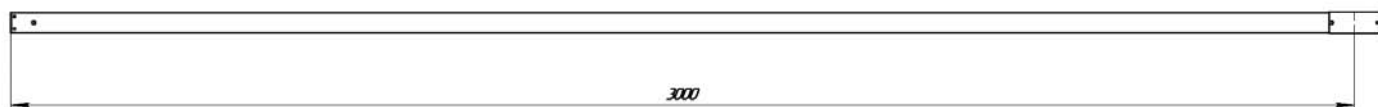

Рис. 1.5. Секция прямая 1500 мм (без ответвлений)

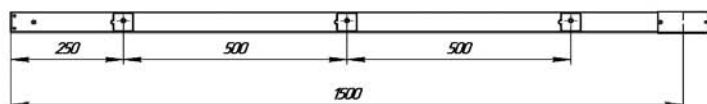

Рис. 1.6. Секция прямая 500 мм (без ответвлений)

ВВОДНЫЕ И ГИБКИЕ СЕКЦИИ АМ

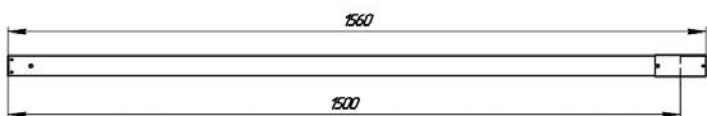
Наименование	АМЗ	АМ5
	Тип секции	Тип секции
Секция вводная левая	АМЗ 40ВЛ	АМ5 40ВЛ
Секция вводная правая	АМЗ 40ВП	АМ5 40ВП
Секция гибкая 1000 мм	АМЗ 40Г1,0	АМ5 40Г1,0
Секция гибкая 1500 мм	АМЗ 40Г1,5	АМ5 40Г1,5

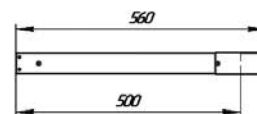
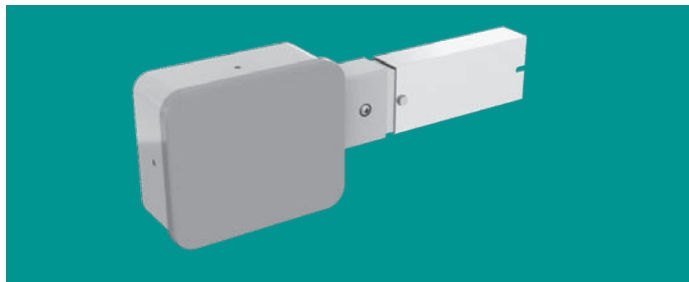

Секция вводная левая



Секция вводная правая



Секция гибкая

ШТЕПСЕЛИ

Наименование	Тип штепселя	Длина шнура штепселя, м
Штепсель фазы L1	АМ Ш1,0L1	1
	АМ Ш2,0L1	2
Штепсель фазы L2	АМ Ш1,0L2	1
	АМ Ш2,0L2	2
Штепсель фазы L3	АМ Ш1,0L3	1
	АМ Ш2,0L3	2

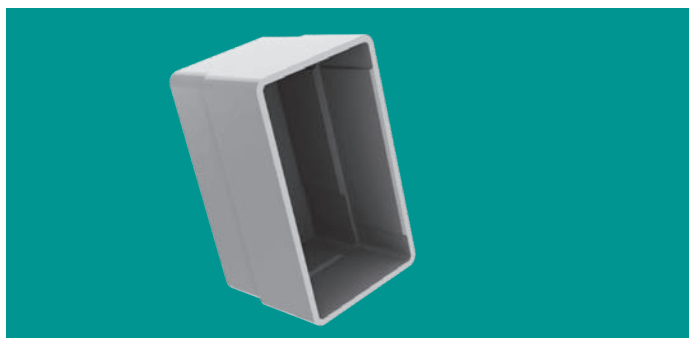
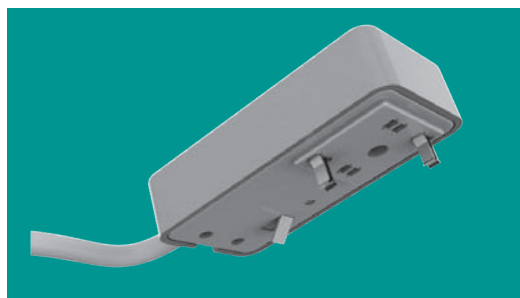

Заглушка торцовая АМ ЗТ



Скоба крепления универсальная АМ СУ

ШИНОПРОВОДЫ ОСВЕТИТЕЛЬНЫЕ СЕРИИ ШОС

ТУ 36.18.00.01-43-88

ТУ 3449-105-01411521-2004

Осветительные шинопроводы ШОС2 и ШОС3 (однофазные), ШОС4 и ШОС5 (трехфазные)

предназначены для выполнения на промышленных предприятиях, в общественных и административных зданиях осветительных линий, питающих однофазные нагрузки на номинальный ток 10А. ШОС2 и ШОС4 в электрических сетях с глухозаземленной нейтралью, а ШОС3 и ШОС5 имеют нулевой рабочий проводник N (изолированный от корпуса) и защитный проводник PE, в качестве которого используются оцинкованные корпуса секций с применением элементов, обеспечивающих его непрерывность.

Основные технические данные приведены в табл. 2.1, технические данные проводников в табл. 2.2.

Номинальные токи шинопроводов: 25; 32 и 40А. Номинальный ток штепселя - 10 А.

По способу защиты от поражения электрическим током шинопроводы относятся к классу I по ГОСТ МЭК 536.

Шинопроводы не предназначены для эксплуатации в химически активных средах и взрывоопасных зонах и помещениях с токопроводящей пылью.

Шинопровод допускает применение в пожароопасных зонах классов П-I и П-IIа.

Вид климатического исполнения УЗ, ТЗ по ГОСТ 15150-69

Таблица 2.1.

Показатель	Значение
Номинальное напряжение, В до	400
Частота, Гц	50; 60
Потеря напряжения на участке 100 м, В	6,1
Электродинамическая стойкость при сквозных токах (амплитудное значение), кА	4,5
Наибольшее расстояние между точками крепления, м	3
Допустимая нагрузка, к Н/м	0,12
Степень защиты по ГОСТ 14254-96	IP44

Таблица 2.2

Номинальный ток шинопровода, А	25	32	40
Материал шины провод ПВ1 сечением, мм ²	2,5	4,0	6,0
Электродинамическая стойкость при сквозных токах (амплитудное значение), кА	4,5	5,0	8,0

Поперечное сечение шинопроводов приведено на рис. 2.1.

Номенклатура элементов климатического исполнения УЗ, входящих в шинопровод, приведена в табл. 2.3, номенклатура элементов климатического исполнения ТЗ аналогична, общие элементы осветительных шинопроводов - в табл. 2.4 .



Рис. 2.1 Поперечное сечение шинопроводов



1 Прямые секции.

2 Вводная секция.

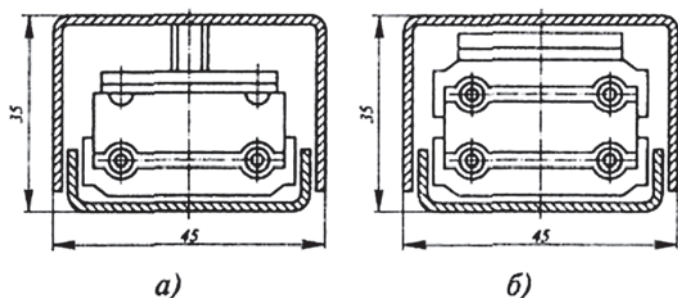
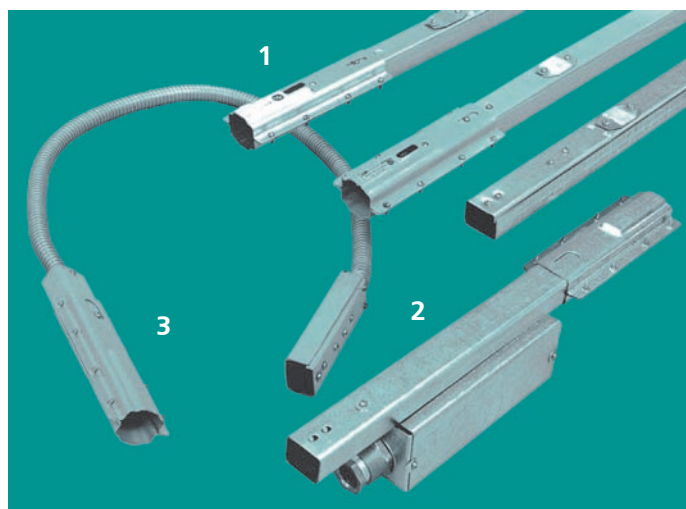
3 Гибкая секция

Соединение секций разъемно-разборное. Один конец секции снабжен штепсельной розеткой с затягивающими винтами, а на другом конце выступающие провода образуют штепсельную вилку. После того как штепсель одной секции вставлен в розетку другой секции, штепсельный контакт затягивается винтами.

Прямые секции изготавливаются из стального листа и имеют штепсельные окна для присоединения светильников. В штепсельных окнах попеременно выведены разные фазы (А, В, С, А, В, С и т.д.) и нулевой провод.

Осветительные шинопроводы могут прокладываться по стене и потолку с креплением их скобой К474 на дюбелях У656 (ТУ 36-941-79) или к потолку на хомутах К544 или К470 (хомут с крючком). Светильники могут подключаться к шинопроводу с помощью штепселя.

Шинопроводы ШОС2 и ШОС4 изготавливаются по ТУ 36.18.00.01-43-88, а ШОС3 и ШОС5 по ТУ 3449-105-01411521-2004

ШИНОПРОВОДЫ ОСВЕТИТЕЛЬНЫЕ

Таблица 2.3

Наименование	Номер рисунка	ШОС2		ШОС3		ШОС4		ШОС5	
		Тип секции	Масса, кг, не более	Тип секции	Масса, кг, не более	Тип секции	Масса, кг, не более	Тип секции	Масса, кг, не более
Секция прямая 3000 мм (6 ответвлений)	2.2.а	У1650МУЗ	5,28	У1680 УЗ	5,33	У1630 УЗ	5,39	У1660 УЗ	5,39
Секция прямая 3000 мм (3 ответвления)	2.2.б	У1651МУЗ	5,08	У1683 УЗ	5,13	У1642 УЗ	5,19	У1663 УЗ	5,19
Секция прямая 3000 мм (без ответвлений)	2.2.в	У1652МУЗ	4,48	У1682 УЗ	4,53	У1644 УЗ	4,59	У1662 УЗ	4,59
Секция прямая 1500 мм (3 ответвления)	2.2.г	У1653МУЗ	3,04	У1681 УЗ	3,07	У1636 УЗ	3,09	У1661 УЗ	3,09
Секция прямая 500 мм (без ответвлений)	2.2.д	У1657МУЗ	1,21	У1684 УЗ	1,22	У1637 УЗ	1,23	У1664 УЗ	1,23
Секция гибкая 1000 мм	2.3.б	У1659МУЗ	1,81	У1685 УЗ	1,83	У1640 УЗ	1,85	У1665 УЗ	1,85
Секция гибкая 1500 мм	2.3.б	-	-	У1686 УЗ	3,25	У1643 УЗ	3,28	У1666 УЗ	3,28
Секция вводная	2.3.а	У1658МУЗ	3,19	У1687 УЗ	3,20	У1641 УЗ	3,21	У1667 УЗ	3,21

Таблица 2.4

Тип	Рис.	Наименование	Масса, кг
У1635УЗ	2.4	Заглушка торцовая	0,40
У1634-1УЗ	2.5	Штепсель на 10 А длина шнура 1 м	0,16
У1634-2УЗ	2.5	Штепсель на 10 А длина шнура 2м	0,23
К474УЗ	2.6	Скоба	0,35
К544УЗ	2.7	Хомут	0,07
К470УЗ	2.8	Хомут с крючком	0,12



Рис. 2.2. Прямые секции шинпроводов ШОС



Рис. 2.3 Вводная и гибкая секции шинпроводов

ШИНОПРОВОДЫ ОСВЕТИТЕЛЬНЫЕ

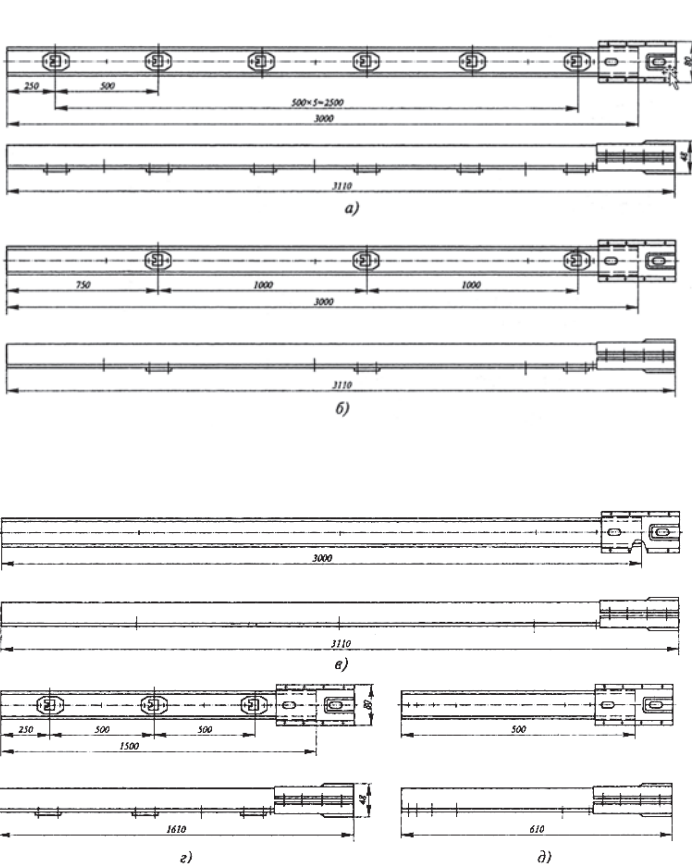

Рис. 2.4 Торцевая заглушка У1635М

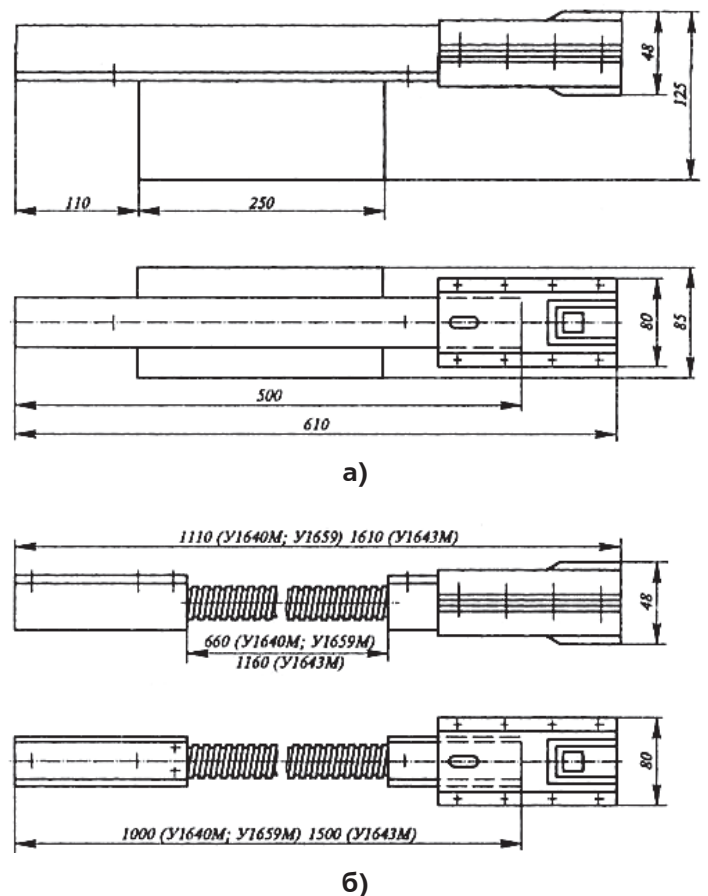

Рис. 2.5. Штепсели У1634-1, масса 0,16 кг
У1634-2, масса 0,23 кг

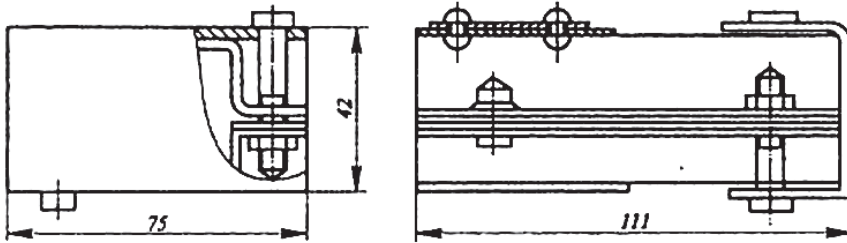

Рис. 2.6. Скоба К474,
масса 0,035 кг

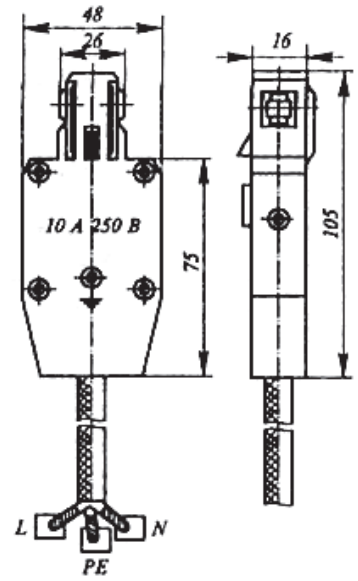

Рис. 2.7. Хомут К544,
масса 0,072 кг

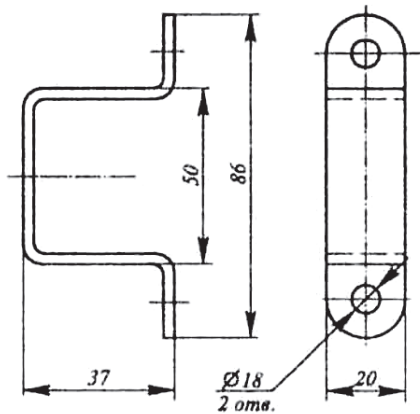

Рис. 2.8. Хомут с крючком
К 470, масса 0,12 кг

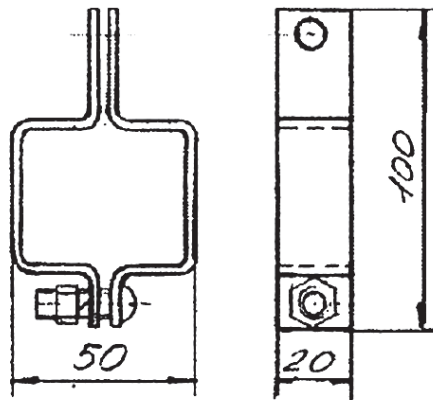

ШИНОПРОВОДЫ РАСПРЕДЕЛИТЕЛЬНЫЕ

ШИНОПРОВОДЫ РАСПРЕДЕЛИТЕЛЬНЫЕ ТУ 36.18.29.01-3-86

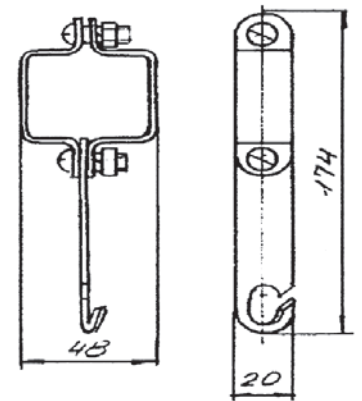
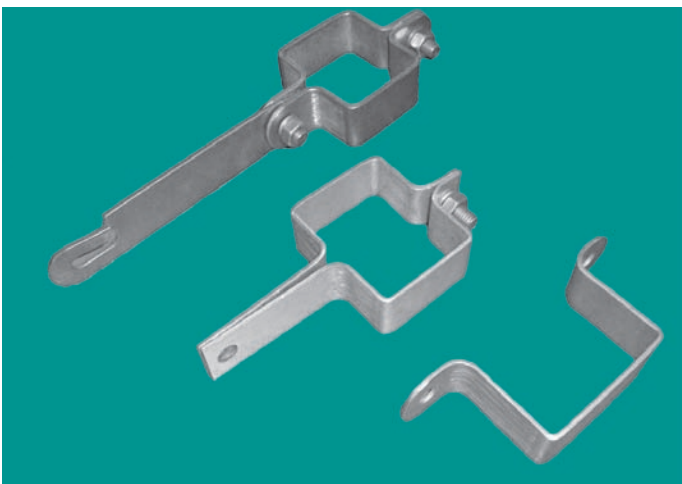
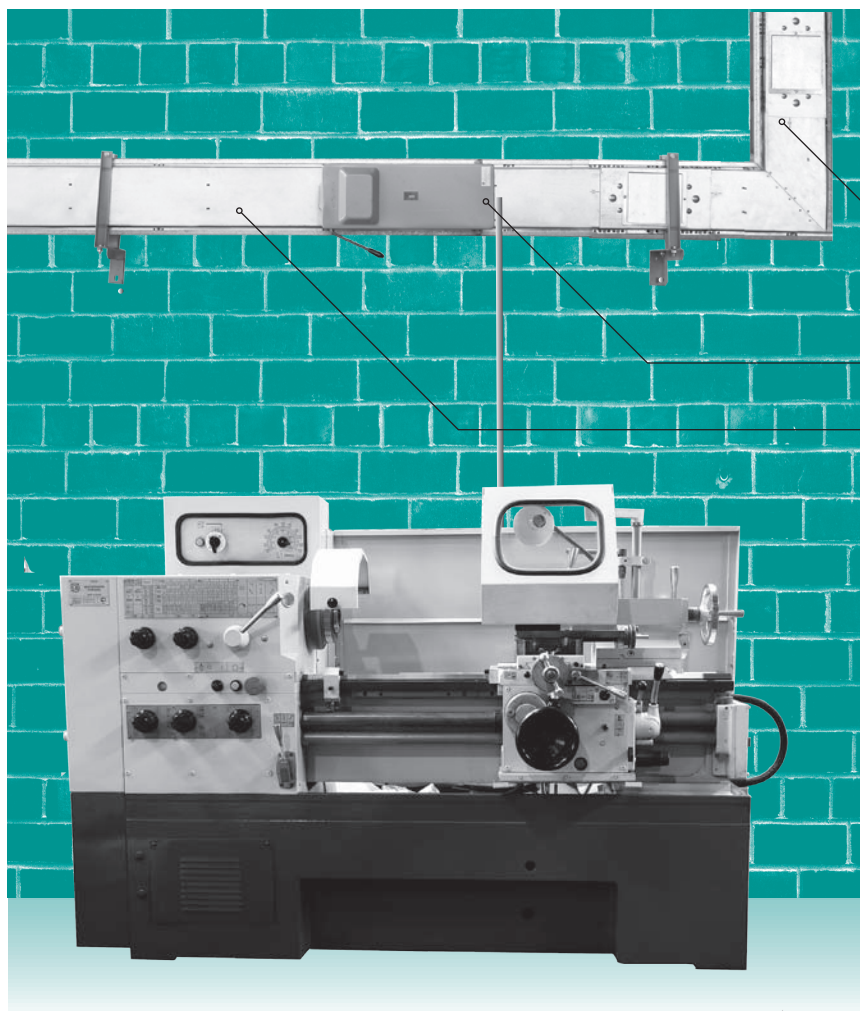

Фрагмент сети, выполненной шинопроводом

Секции угловые

Коробка ответвительная

Секции прямые

Таблица 1.1

Распределительные шинопроводы типа ШРА

предназначены для выполнения распределительных электрических сетей. Шинопроводы ШРА4 (ШРА73) в системах с глухозаземленной нейтралью, а шинопроводы ШРА5 пятипроводные с изолированным нулевым рабочим N и защитным PE проводником в качестве которого используются корпуса секций напряжением до 660В частотой 50-60 Гц внутри помещений.

Шинопроводы изготавливаются на номинальные токи 250, 400 и 630 А.

Основные технические данные приведены в табл. 1.1.

Материал шин шинопровода вида климатического исполнения : УЗ -алюминий плакированный медью АПМ-2 или алюминий АД31Т с никель-алюминиевым покрытием контактных поверхностей, ТЗ - медь ШМТ.

Показатель	Для шинопроводов на номинальный ток, А		
	250	400	630
Электродинамическая стойкость (амплитудное значение), кА	15	25	35
Размеры шин, мм	35x5	50x5	80x5
Сопротивление на фазу, Ом/км:			
активное	0,21	0,15	0,10
индуктивное	0,21	0,17	0,13
Сопротивление петли фаза-нуль (полное), Ом/км	0,55	0,49	0,29
Линейная потеря напряжения на длине 100 м при равномерно распределенной нагрузке и $\cos \phi=0,8$, В	8,5	7,5	8,5
Степень защиты по ГОСТ 14254-96	IP32		

ШИНОПРОВОДЫ РАСПРЕДЕЛИТЕЛЬНЫЕ



Рис. 1.1. Поперечное сечение шинпроводов ШРА4:
а – на 250А; б – на 400А и 630А

Поперечное сечение шинпровода, соответствующее его рабочему положению, показано на рис.1.1.

На кожухе секций имеются монтажные окна, которые служат для доступа к контактному соединению при стыковке секций; закрываются окна съемными крышками.

Номенклатура элементов шинпровода климатического исполнения УЗ приведена в табл. 1.2, ответвительных коробок в табл. 1.3, конструкций для крепления - в табл. 1.4, номенклатура элементов шинпровода исполнения ТЗ аналогична.

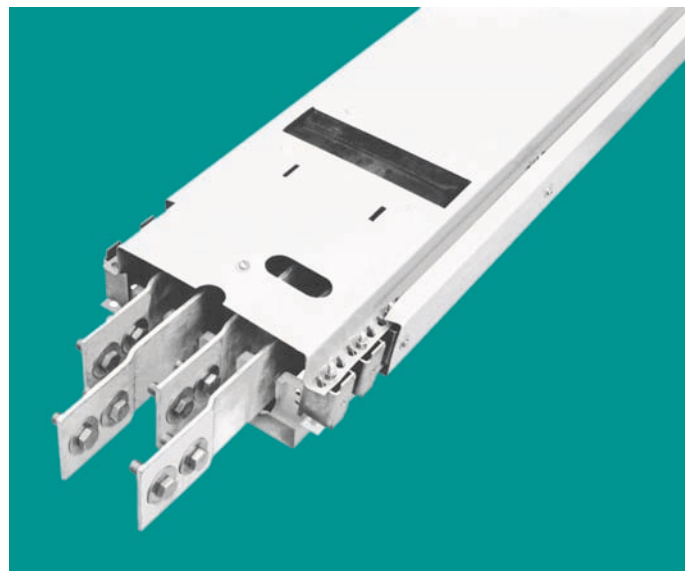
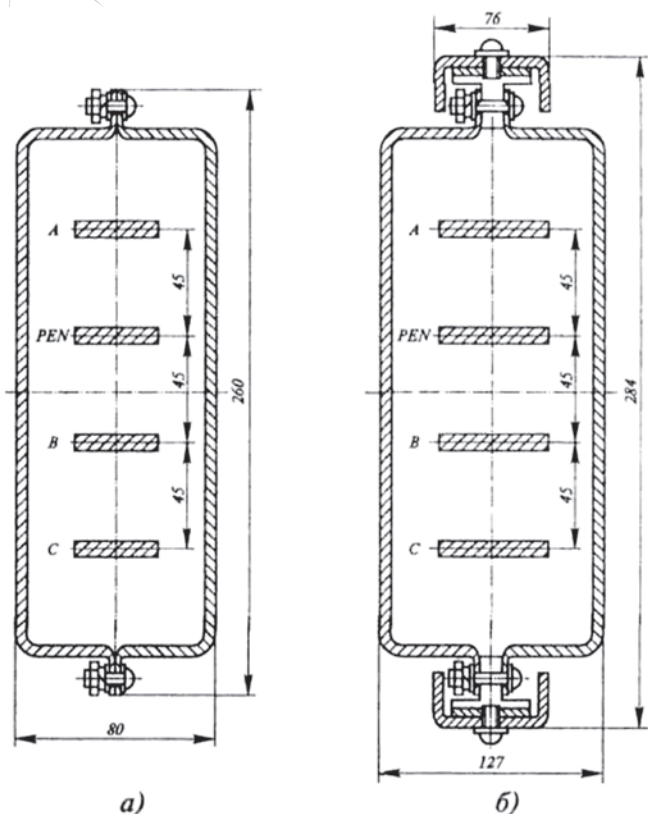
Для штепсельного присоединения ответвительных коробок на прямых секциях имеются два или четыре окна. Прогонные секции окон не имеют.

Прямые секции (рис.1.2 - 1.4) предназначены для выполнения прямых участков сети с ответвлением к потребителям; **угловые** (рис.1.6 - 1.9) - для ее поворотов в вертикальной или горизонтальной плоскости.

Для подключения коробок ответвления в кожухе прямых трехметровых секций предусмотрены ответвительные окна с закрывающимися шторками.

Для вертикальной прокладки шинпровода и поэтажного распределения электроэнергии внутри общественных и административных зданий повышенной этажности предусмотрены специальные межэтажные секции (рис. 1.5). Межэтажная секция снабжена огнестойкими перегородками, располагающимися при монтаже в зоне межэтажного перекрытия и предотвращающих при пожаре распро-

странение пламени с этажа на этаж. Межэтажная секция укомплектована опорной рамой, обеспечивающей ее крепление к перекрытию. Максимальное расстояние между точками крепления 6 м.

Вводные секции (рис.1.10, 1.11) предназначены для присоединения питающих проводов или кабелей, их можно устанавливать на конце или в середине линии. Провода или кабели подводятся сверху или снизу секции и присоединяются к зажимам, рассчитанным на двойной номинальный ток. В зависимости от направления ввода кабеля (сверху или снизу) контактные зажимы соответственно переставляются.

Для соединения секций шинпроводов на различные номинальные токи применяются **переходные муфты** (рис.1.13, 1.14.). Соединение шин секций болтовое.

Для установки шинпровода на строительных конструкциях используются кронштейны, стойки и подвесы (табл.1.4).

Стойки У2084 (рис.1.19) и У2085 (рис.1.20) предусматривают также возможность прокладки технологических трубопроводов.

При креплении шинпроводов на стойках У2085 расстояние между ними не должно быть более 6 м, при креплении шинпроводов на других конструкциях - не должна быть более 3 м.

Конструкции для крепления изготавливаются по ТУ36.18.29.01-12-87. Шинпроводы изготавливаются по ТУ 36.18.29.01-3-86.

ШИНОПРОВОДЫ РАСПРЕДЕЛИТЕЛЬНЫЕ
Таблица 1.2

Наименование	Номер рисунка	ШРА 4		ШРА 5	
		Тип секции	Масса, кг, не более	Тип секции	Масса, кг, не более
на 250 А					
Секция прямая 1000мм	1.2	У2020У3	12,3	У5020У3	12,8
Секция прямая длиной 3000мм (на 4 ответвления)	1.3	У2022У3	30,3	У5022У3	31,8
Секция прямая длиной 3000мм (на 2 ответвления)	1.3	У2018У3	30,0	У5018У3	31,5
Секция прямая прогоночная 3000мм	1.4	У2021У3	28,1	У5021У3	29,6
Секция угловая вертикальная вверх	1.6	У2023У3	11,4	У5023У3	12,0
Секция угловая вертикальная вниз	1.7	У2024У3	11,4	У5024У3	12,0
Секция угловая горизонтальная правая	1.8	У2025У3	11,7	У5025У3	12,2
Секция угловая горизонтальная левая	1.9	У2026У3	11,7	У5026У3	12,2
Секция вводная	1.10	У2030У3	19,1	У5030У3	19,6
Заглушка торцовая	1.12	У2028У3	2,0	-	-
Для вертикальной прокладки на 250 А					
Секция межэтажная 1500мм	1.5	У2921У3	25,0	У5921У3	25,7
Секция прямая 1500мм	1.2	У2920У3	22,8	У5920У3	23,5
на 400 А					
Секция прямая 1000мм	1.2	У2040У3	15,0	У5040У3	15,5
Секция прямая длиной 3000мм (на 4 ответвления)	1.3	У2042У3	38,5	У5042У3	40,0
Секция прямая длиной 3000мм (на 2 ответвления)	1.3	У2054У3	38,4	У5054У3	39,9
Секция прямая прогоночная 3000мм	1.4	У2041У3	36,3	У5041У3	37,8
Секция угловая вертикальная вверх	1.6	У2043У3	15,2	У5043У3	15,8
Секция угловая вертикальная вниз	1.7	У2044У3	15,0	У5044У3	15,6
Секция угловая горизонтальная правая	1.8	У2045У3	14,9	У5045У3	15,4
Секция угловая горизонтальная левая	1.9	У2046У3	14,9	У5046У3	15,4
Секция вводная	1.11	У2056У3	23,2	У5056У3	23,7
Заглушка торцовая	1.12	У2050У3	2,7	У5050У3	-
Муфта переходная 400-250 А	1.13	У2053У3	3,7	У5053У3	-
Для вертикальной прокладки на 400 А					
Секция межэтажная 1500мм	1.05	У2941У3	26,3	У5941У3	27,0
Секция прямая 1500мм	1.2	У2940У3	24,1	У5940У3	24,8
на 630А					
Секция прямая длиной 1000мм	1.2	У2060У3	20,6	У5060У3	21,1
Секция прямая длиной 3000 мм (на 4 ответвления)	1.3	У2062У3	47,8	У5062У3	49,3
Секция прямая длиной 3000 мм (на 2 ответвления)	1.3	У2074У3	47,0	У5074У3	48,5
Секция прямая прогоночная 3000 мм	1.4	У2061У3	45,6	У5061У3	47,1
Секция угловая вертикальная вверх	1.6	У2063У3	19,3	У5063У3	19,9
Секция угловая вертикальная вниз	1.7	У2064У3	19,1	У5064У3	19,7
Секция угловая горизонтальная правая	1.8	У2065У3	17,9	У5065У3	18,4
Секция угловая горизонтальная левая	1.9	У2066У3	17,9	У5066У3	18,4
Секция вводная	1.11	У2076У3	29,0	У5076У3	29,5
Заглушка торцовая	1.12	У2070У3	3,0	У5050У3	-
Муфта переходная 630-400 А	1.13	У2073У3	4,5	У5053У3	-
Для вертикальной прокладки на 630 А					
Секция межэтажная 1500 мм	1.5	У2961У3	28,9	У5961У3	29,6
Секция прямая 1500мм	1.2	У2960У3	26,7	У5960У3	27,4

Таблица 1.3

Тип		Коробка ответвительная	Номинальный ток, А	Номер рисунка	Масса, кг
ШРА4	ШРА5				
У2031УЗ	У5031УЗ	С предохранителем ПН2-100	100	1.15	8,2
У2032УЗ	У5032УЗ	С разъединителем	160	1.16	5,7
У2033УЗ	У5033УЗ	С разъединителем	250	1.16	7,9
У2038УЗ	У5038УЗ	С автоматическим выключателем АЕ2046	16, 29, 35, 32, 40	1.16	11,0
У2038УЗ	У5038УЗ	С автоматическим выключателем АЕ2056	50, 63, 80, 100	1.16	11,0
У2039УЗ	У5039УЗ	С автоматическим выключателем ВА51-33-3	160, 200	1.16	10,7
У2051УЗ	У5051УЗ	С автоматическим выключателем ВА51-35-3	250	1.16	11,0

Таблица 1.4

Тип	Номер рисунка	Наименование	Масса, кг, не более
У2080УЗ	1.17	Подвес (для подвески к фермам на тросах)	2,1
У2081УЗ	1.18	Кронштейн (для крепления к стенам и колоннам)	3,7
У2084УЗ	1.19	Стойка	18,1
У2085УЗ	1.20	Стойка с траверсой	16,5

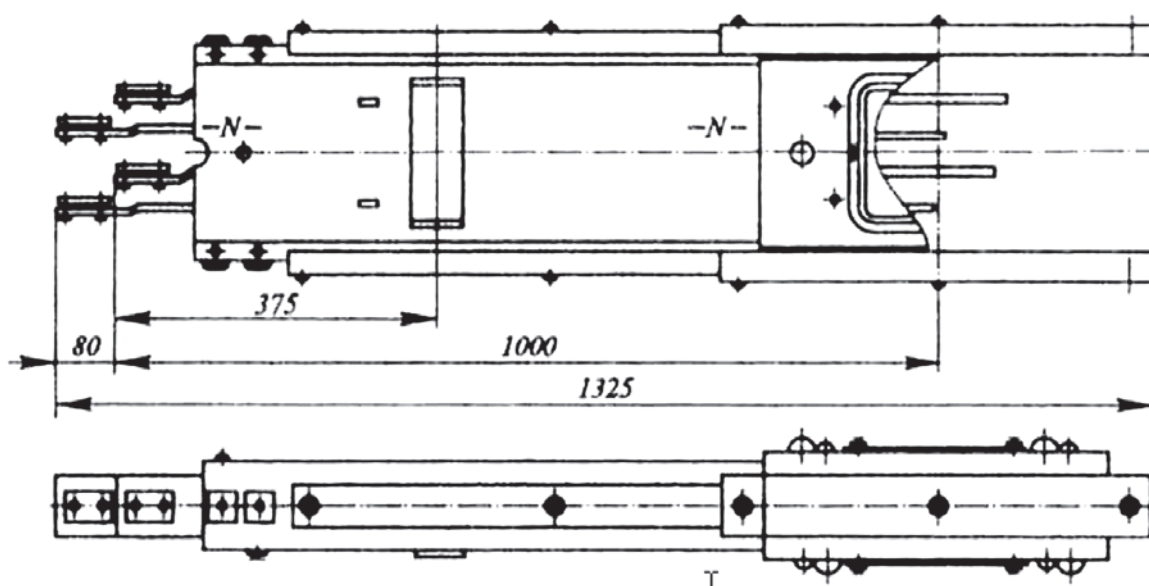
Рис. 1.2. Секции прямые длиной 1000мм и 1500мм

ШИНОПРОВОДЫ РАСПРЕДЕЛИТЕЛЬНЫЕ



Рис. 1.3. Секции прямые 2000мм и 3000мм



Рис.1.4 Секции прогоночные 3000 мм

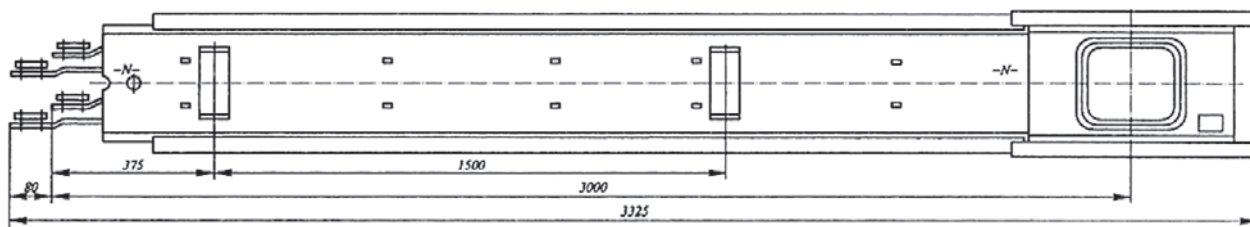

Рис. 1.5. Секция межэтажная

ШИНОПРОВОДЫ РАСПРЕДЕЛИТЕЛЬНЫЕ

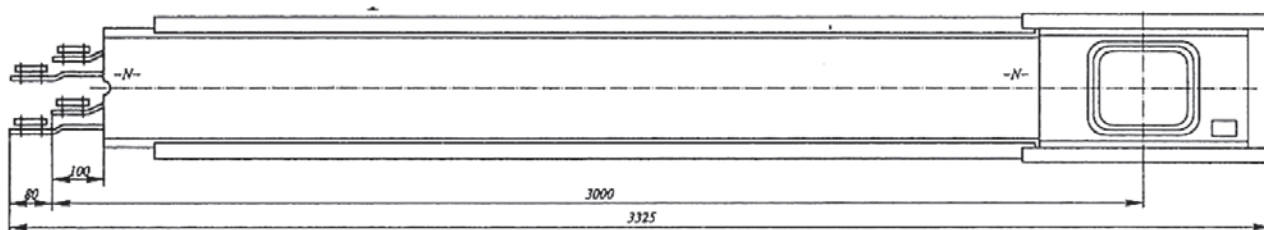

Рис. 1.6. Секции угловые вертикальные вверх

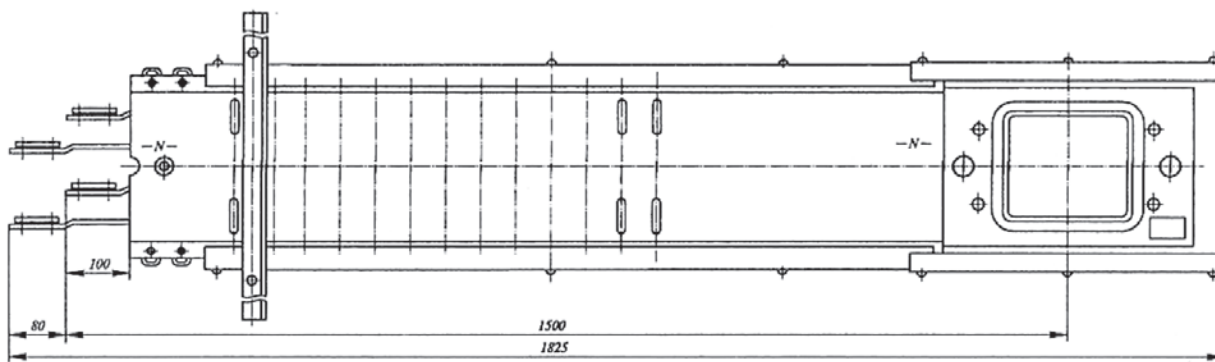

Рис.1.7. Секции угловые вертикальные вниз

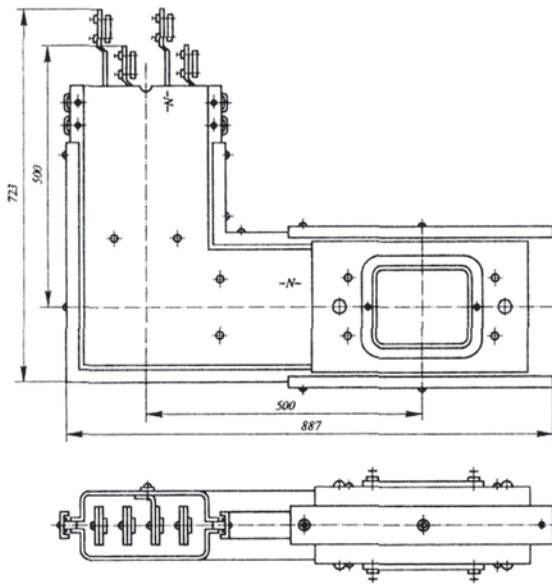

Рис.1.8 Секции угловые горизонтальные правые

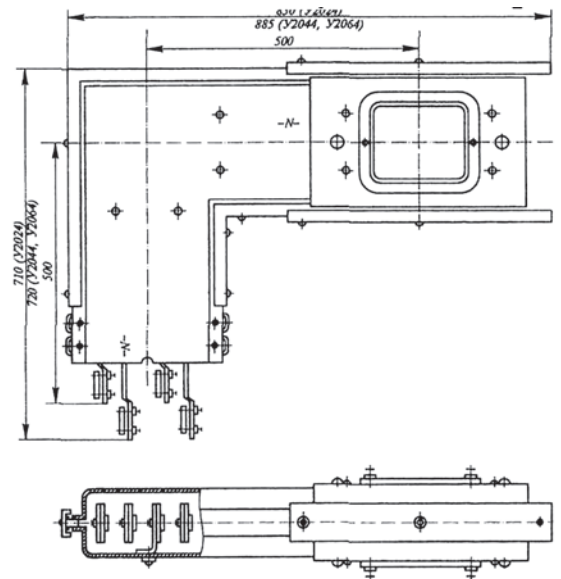

Рис. 1.9. Секции угловые горизонтальные левые

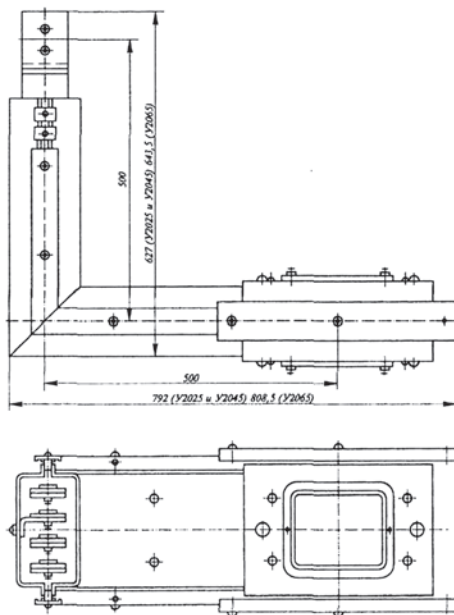

ШИНОПРОВОДЫ РАСПРЕДЕЛИТЕЛЬНЫЕ

Рис.1.10.Секция вводная U2030

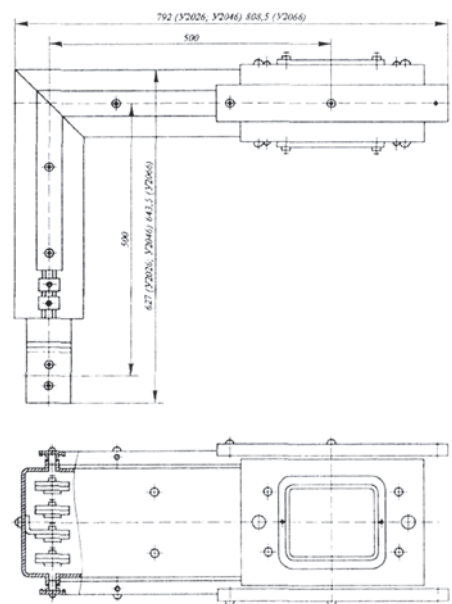
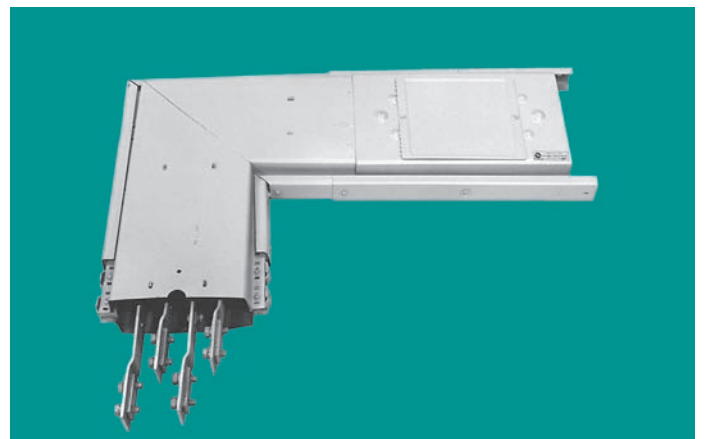
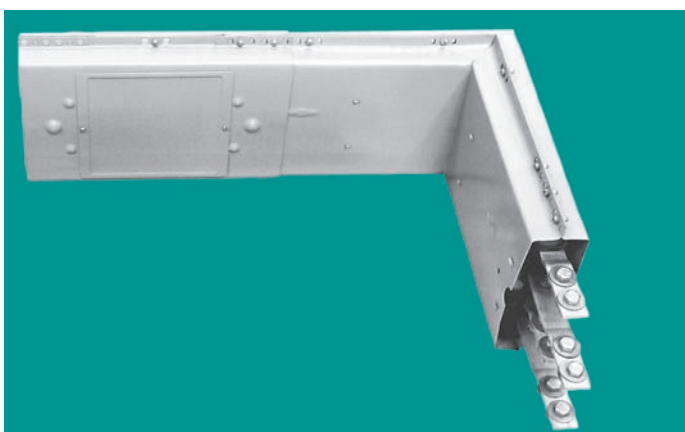
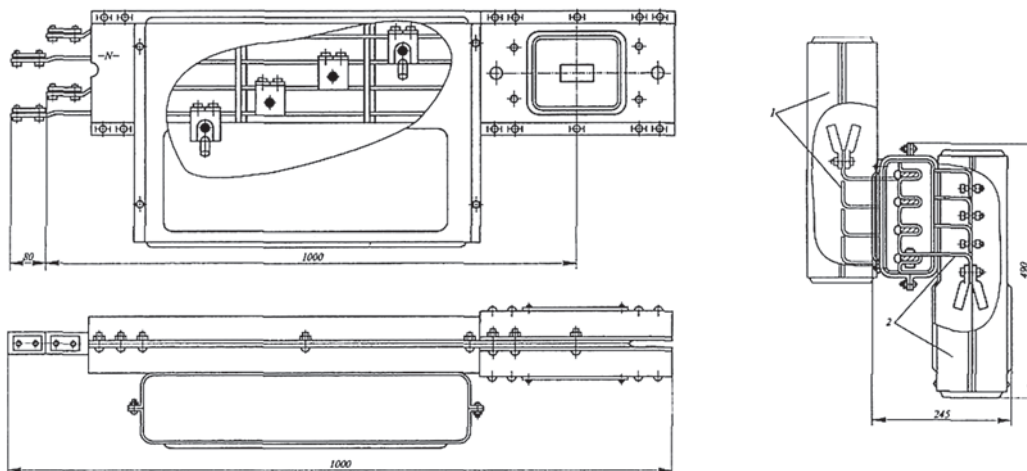
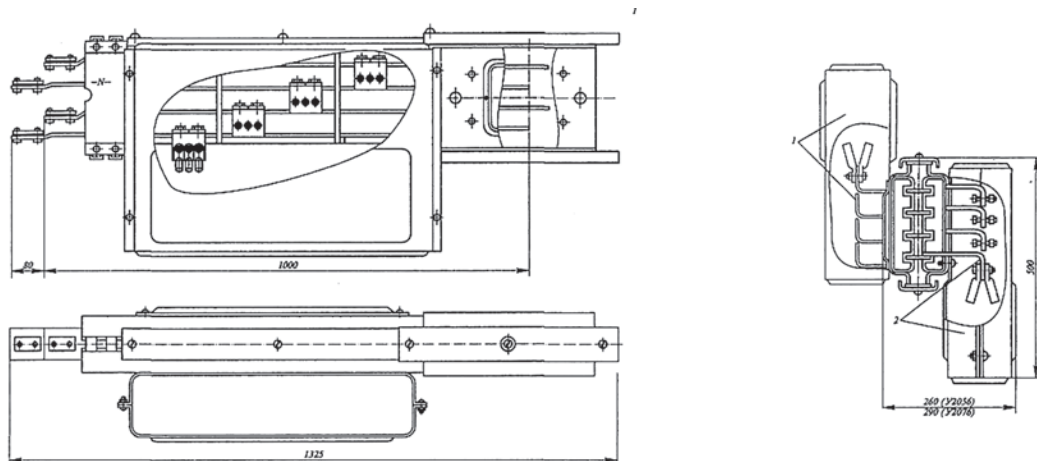
- 1 - корпус и присоединительные уголки при подводе питания сверху;
- 2 - корпус и присоединительные уголки при подводе питания снизу

Рис. 1.11. Секции вводные U2056, U2076

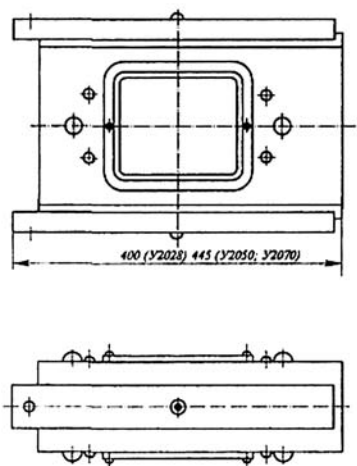
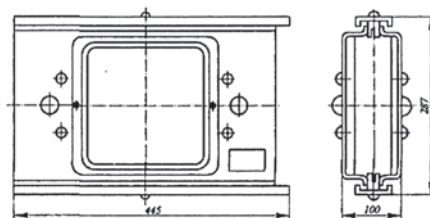
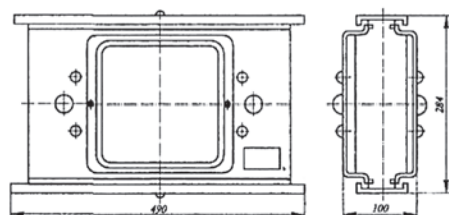
- 1 - корпус и присоединительные уголки при подводе питания сверху;
- 2 - корпус и присоединительные уголки при подводе питания снизу

Рис. 1.12 Заглушки торцовые U2028, U2050, U2070

Рис. 1.13. Муфта переходная U2053

Рис. 1.14. Муфта переходная U2073

ШИНОПРОВОДЫ РАСПРЕДЕЛИТЕЛЬНЫЕ



Рис. 1.15. Коробки ответвительные с предохранителем и разъединителем



Рис. 1.16. Коробки с автоматическим выключателем

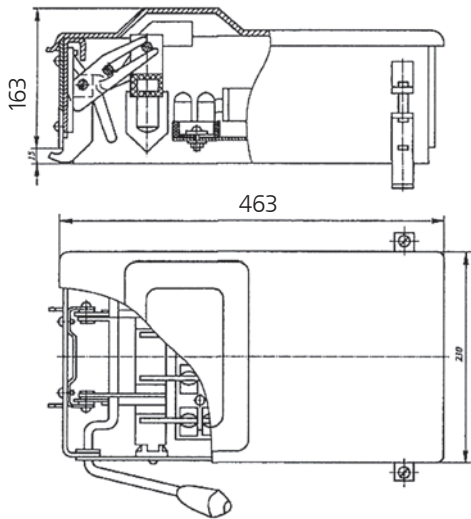

Рис. 1.19. Стойка У2084

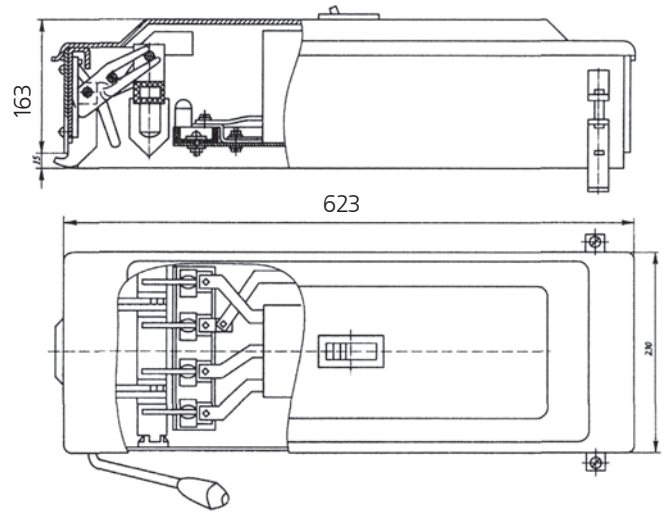

Рис.1.17. Подвес У2080

Рис. 1.18 Кронштейн У2081

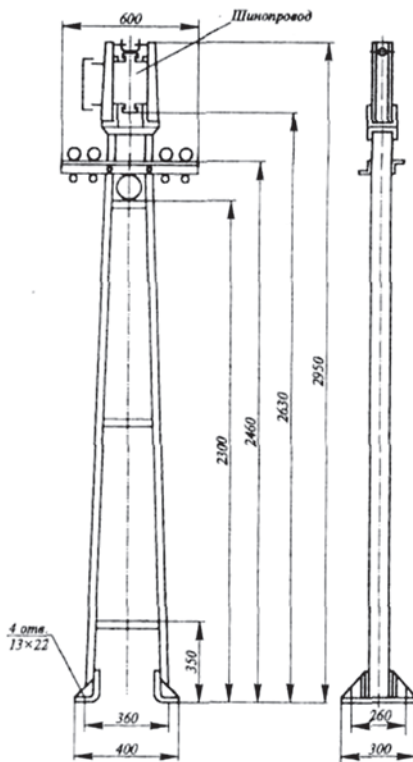
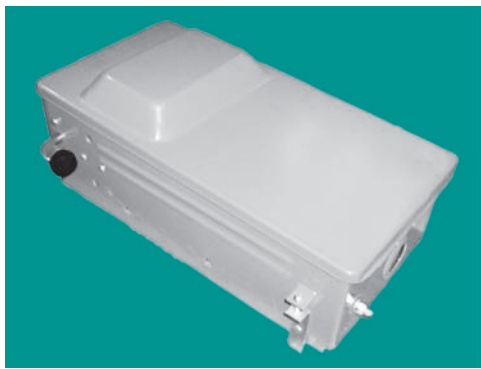

Рис. 1.20. Стойка У2085.

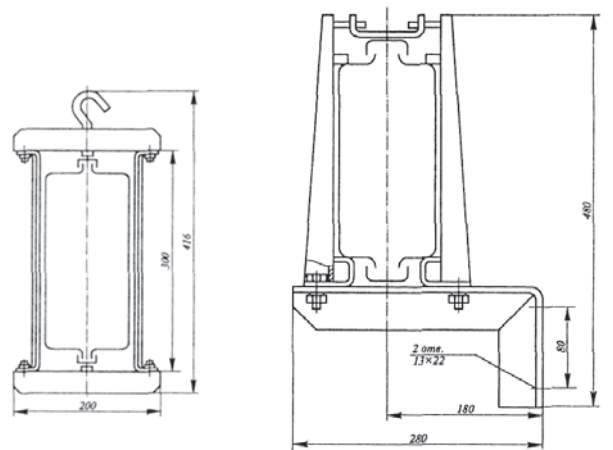
ЛОТКИ КАБЕЛЬНЫЕ НЛП И НЛГ

ТУ 3449-001-01394366-97

Лотки перфорированные типа НЛП и лотки глухие типа НЛГ.

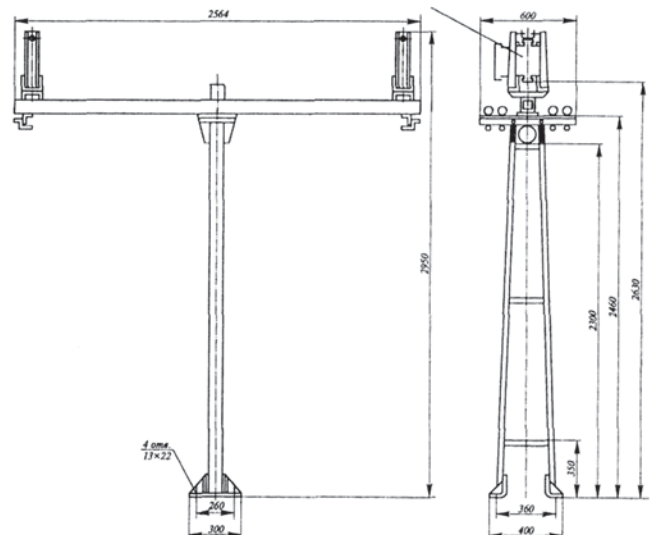
Степень защиты по ГОСТ 14254-96

- для лотков без крышек - IP00;
- для лотков глухих с крышками (со стороны крышки) - IP20.

Вид климатического исполнения УТ1,5 по ГОСТ 15150-69

Секции прямые предназначены для прямых участков трассы. Перфорация в дне служит для крепления лотка к металлоконструкциям, крепления подвесок, кабелей и проводов.

Перфорация в бортах служит для присоединения прямых секций между собой и фигурными секциями, и для присоединения к цепи заземления.

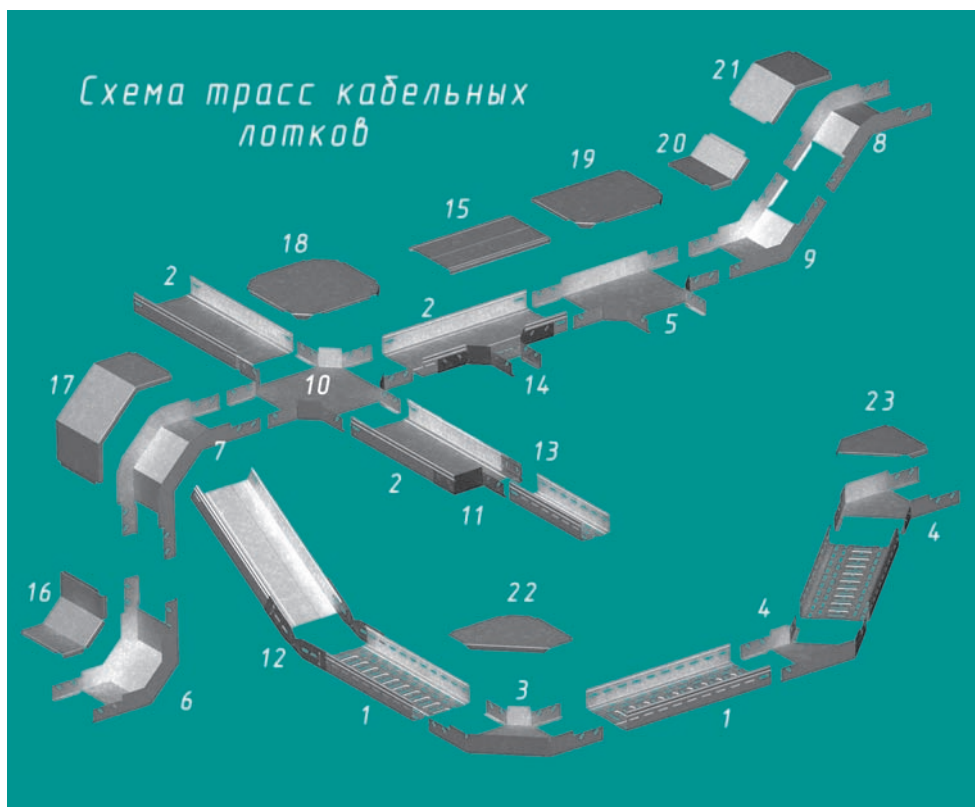

Для придания жёсткости борта секции загнуты внутрь и имеют продольное рифление, а днище имеет пуклевки. Продольные рифления бортов секций служат для крепления к ней крышки «в замок».

Соединения секций выполняются соединителями со стандартными резьбовыми крепёжными изделиями.

Соединители и метизы входят в комплект прямой секции лотка малого сечения и прямой секции лотка типа НЛП 000x100

Серия	Ширина лотка ()	Высота борта (мм)	Толщина металла (мм)
НЛГ НЛП	60	40	0,8-1,0*
	50	50	0,55*-1,0
	100	60	0,55-0,8*-1,0
	200;300	60	0,8*-1,0
	400	60	1,0
НЛГ НЛП	100;150 200;250 300;400	100	1,2*-1,5

* Для данной толщины металла массовая характеристика изделия указана в таблице

1	Секция прямая перфорированная	НЛП
2	Секция прямая глухая	НЛГ
3	Секция угловая	НЛП У90°
4	Секция угловая	НЛП У45°
5	Секция Т образная	НЛП Т
6	Секция угловая вверх	НЛП У90°В
7	Секция угловая вниз	НЛП У90°Н
8	Секция угловая вниз	НЛП У45°Н
9	Секция угловая вверх	НЛП У45°В
10	Секция крестообразная	НЛП К
11	Соединитель переходной	НЛП-СП
12	Соединитель шарнирный	НЛП-СШ
13	Соединитель	СЛ 60
14	Секция ответвительная	НЛП ОТ
15	Крышка прямой секции	НЛК
16	Крышка секции угловой вверх	НЛК У90°В
17	Крышка секции угловой вниз	НЛК У90°Н
18	Крышка секции крестообразной	НЛК К
19	Крышка секции Т образной	НЛК Т
20	Крышка секции угловой вверх	НЛК У45°В
21	Крышка секции угловой вниз	НЛК У45°Н
22	Крышка секции угловой	НЛК У90°
23	Крышка секции угловой	НЛК У45°

ЛОТКИ ПРЯМЫЕ

Лоток перфорированный и глухой малого сечения

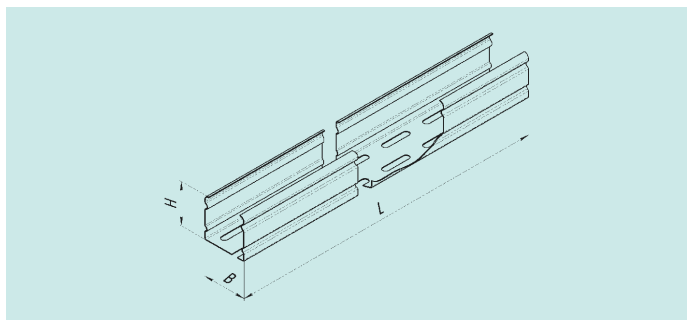

Тип	В, мм	Н, мм	Л, мм	Масса, кг
НЛП 50x25 П2,0 УТ 1,5	50	25	2000	1,1
НЛП 50x25 П2,5 УТ 1,5			2500	1,45
НЛП 50x50 П2,0 УТ 1,5	50	50	2000	1,8
НЛП 50x50 П2,5 УТ 1,5			2500	2,3
НЛП 60x40 П2,0 УТ 1,5	60	40	2000	1,7
НЛП 60x40 П2,5 УТ 1,5			2500	2,2
НЛП 100x50 П2,0 УТ 1,5	100	50	2000	2,6
НЛП 100x50 П2,5 УТ 1,5			2500	3,2
НЛП 100x50 П3,0 УТ 1,5			3000	3,8
НЛГ 50x25 П2,0 УТ 1,5	50	25	2000	1,2
НЛГ 50x25 П2,5 УТ 1,5			2500	1,55
НЛГ 50x50 П2,0 УТ 1,5	50	50	2000	1,9
НЛГ 50x50 П2,5 УТ 1,5			2500	2,4
НЛГ 60x40 П2,0 УТ 1,5	60	40	2000	1,8
НЛГ 60x40 П2,5 УТ 1,5			2500	2,3

Лоток перфорированный типа НЛП 100x60

Секция прямая перфорированного лотка типа НЛП 000x60 представляет собой перфорированный швеллер с высотой борта 60 мм.

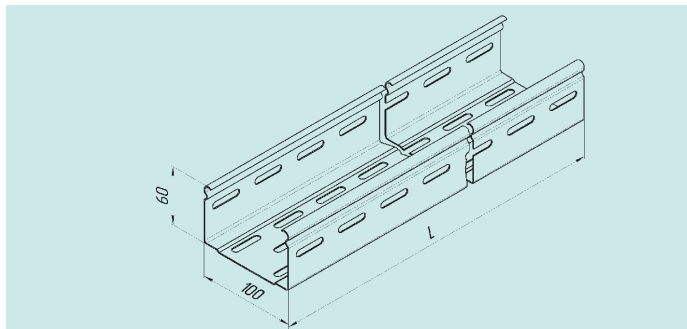

Тип	Л, мм	Масса, кг
НЛП 100x60 П2,0 УТ 1,5	2000	2,42
НЛП 100x60 П2,5 УТ 1,5	2500	3,27
НЛП 100x60 П3,0 УТ 1,5	3000	3,93

НЛП 200x60; НЛП 300x60; НЛП 400x60

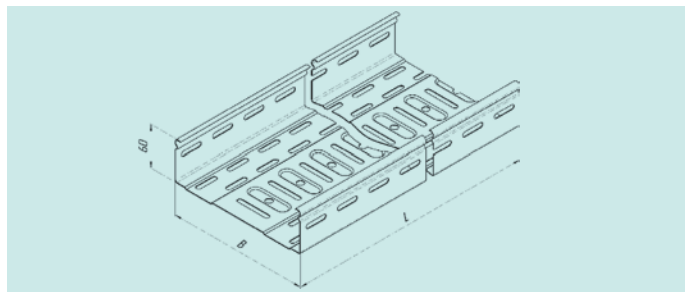

Тип	Размеры, мм		Масса, кг
	В	Л	
НЛП 200x60 П2,0 УТ 1,5	200	2000	3,72
НЛП 200x60 П2,5 УТ 1,5		2500	4,65
НЛП 200x60 П3,0 УТ1,5		3000	5,58
НЛП 300x60 П2,0 УТ1,5	300	2000	4,9
НЛП 300x60 П2,5 УТ 1,5		2500	6,12
НЛП 300x60 П3,0 УТ 1,5		3000	7,35
НЛП 400x60 П2,0 УТ 1,5	400	2000	7,56
НЛП 400x60 П2,5 УТ1,5		2500	9,45
НЛП 400x60 П3,0 УТ 1,5		3000	11,34

Лоток перфорированный типа НЛП 000x100

Секция прямая перфорированного лотка типа НЛП 000x100 представляет собой перфорированный швеллер с высотой борта 100 мм.

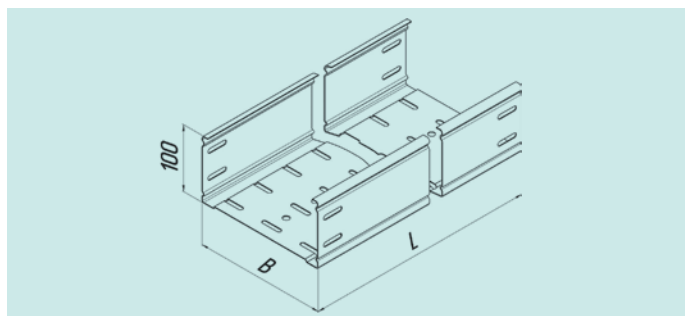

Тип	Размеры, мм		Масса, кг
	В	Л	
НЛП 100x100 П2,0 УТ1,5	100	2000	5,84
НЛП 100x100 П2,5 УТ1,5		2500	7,30
НЛП 100x100 П3,0 УТ1,5		3000	8,80
НЛП 150x100 П2,0 УТ1,5	150	2000	6,74
НЛП 150x100 П2,5 УТ1,5		2500	8,46
НЛП 150x100 П3,0 УТ1,5		3000	10,16
НЛП 200x100 П2,0 УТ1,5	200	2000	7,79
НЛП 200x100 П2,5 УТ1,5		2500	9,73
НЛП 200x100 П3,0 УТ1,5		3000	11,68
НЛП 250x100 П2,0 УТ1,5	250	2000	8,72
НЛП 250x100 П2,5 УТ1,5		2500	10,90
НЛП 250x100 П3,0 УТ1,5		3000	13,09
НЛП 300x100 П2,0 УТ1,5	300	2000	9,48
НЛП 300x100 П2,5 УТ1,5		2500	11,85
НЛП 300x100 П3,0 УТ1,5		3000	14,22
НЛП 400x100 П2,0 УТ1,5	400	2000	11,32
НЛП 400x100 П2,5 УТ1,5		2500	14,15
НЛП 400x100 П3,0 УТ1,5		3000	17,00

ЛОТКИ КАБЕЛЬНЫЕ НЛП И НЛГ

Лоток глухой НЛГ

Секция представляет собой швеллер с высотой борта 60 мм отличается от НЛП только отсутствием перфорации.

НЛГ 100x60

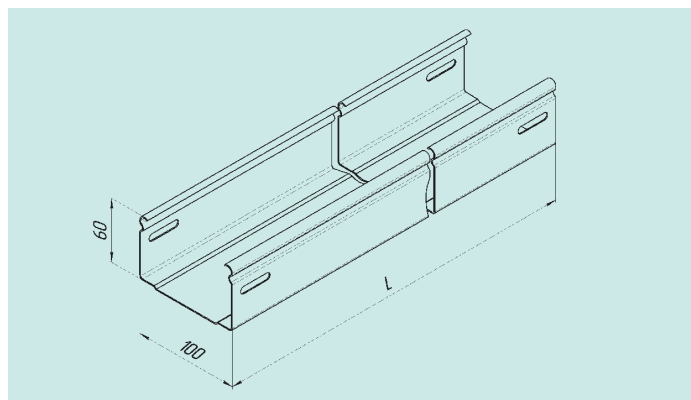

Тип	L, мм	Масса, кг
НЛГ 100x60 П2,0 УТ1,5	2000	2,88
НЛГ 100x60 П2,5 УТ1,5	2500	3,6
НЛГ 100x60 П3,0 УТ1,5	3000	4,32

НЛГ 200x60; НЛГ 300x60; НЛГ 400x60

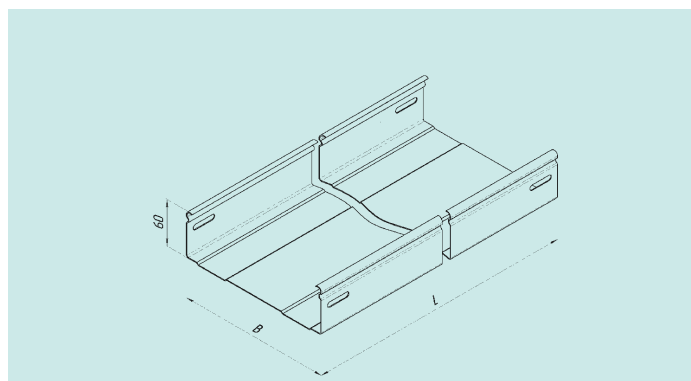

Тип	Размеры, мм		Масса, кг
	B	L	
НЛГ 200x60 П2,0 УТ 1,5	200	2000	4,14
НЛГ 200x60 П2,5 УТ 1,5		2500	5,17
НЛГ 200x60 П3,0 УТ 1,5		3000	6,21
НЛГ 300x60 П2,0 УТ 1,5	300	2000	5,4
НЛГ 300x60 П2,5 УТ 1,5		2500	6,75
НЛГ 300x60 П3,0 УТ 1,5		3000	8,1
НЛГ 300x60 П2,0 УТ 1,5	400	2000	8,31
НЛГ 400x60 П2,5 УТ 1,5		2500	10,4
НЛГ 400x60 П3,0 УТ 1,5		3000	12,5

КРЫШКА ЛОТКОВ ПРЯМЫХ

предназначена для предотвращения попадания посторонних предметов на провода и кабели, уложенные в лотки НЛП и НЛГ и обеспечения степени защиты IP20 по ГОСТ 14254 96. Крышка имеет боковые рифления для соединения с лотком «в замок».

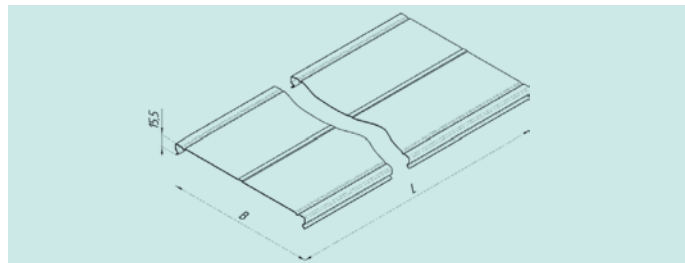

Тип	Размеры, мм		Масса, кг
	B	L	
НЛК 50 П2,0 УТ1,5	50	2000	1,0
НЛК 50 П2,5 УТ1,5		2500	1,27
НЛК 60 П2,0 УТ1,5	60	2000	1,15
НЛК 60 П2,5 УТ1,5		2500	1,4
НЛК 100 П2,0 УТ1,5	100	2000	1,52
НЛК 100 П2,5 УТ1,5		2500	1,9
НЛК 100 П3,0 УТ1,5		3000	2,28
НЛК 150 П2,0 УТ1,5	150	2000	2,37
НЛК 150 П2,5 УТ1,5		2500	2,96
НЛК 150 П3,0 УТ1,5		3000	3,55
НЛК 200 П2,0 УТ1,5	200	2000	2,61
НЛК 200 П2,5 УТ1,5		2500	3,26
НЛК 200 П3,0 УТ1,5		3000	3,92
НЛК 250 П2,0 УТ1,5	250	2000	3,6
НЛК 250 П2,5 УТ1,5		2500	4,55
НЛК 250 П3,0 УТ1,5		3000	5,45
НЛК 300 П2,0 УТ1,5	300	2000	3,74
НЛК 300 П2,5 УТ1,5		2500	4,65
НЛК 300 П3,0 УТ1,5		3000	5,58
НЛК 400 П2,0 УТ1,5	400	2000	5,48
НЛК 400 П2,5 УТ1,5		2500	6,84
НЛК 400 П3,0 УТ1,5		3000	8,21

Соединение прямых лотков

Лотки НЛП и НЛГ собираются при помощи соединителей СЛ и крепежных изделий.

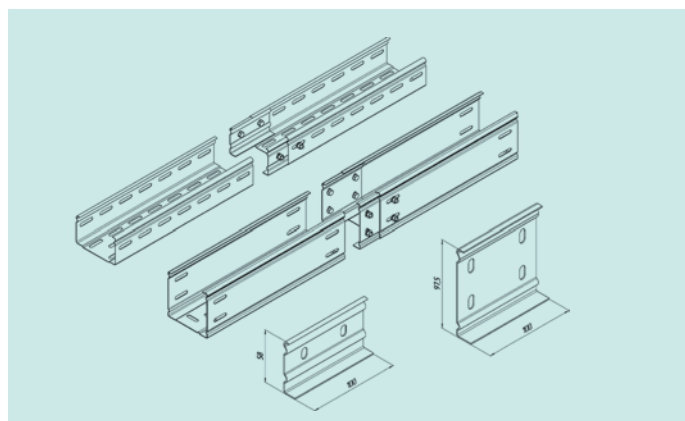

ЛОТКИ ФАСОННЫЕ

Лоток угловой горизонтальный поворота трассы на 90°

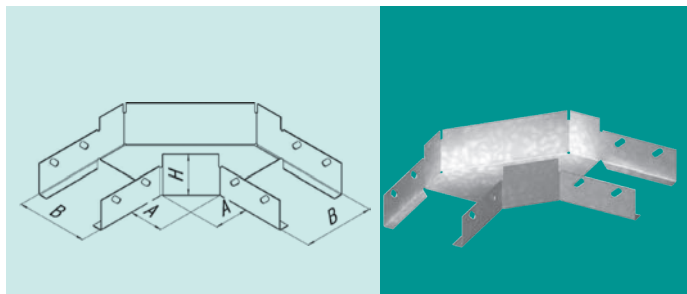

Тип	Размер, мм			Масса, кг
	В	А	Н	
НЛП 50x50 У90 УТ 1,5	50	60	50	0,32
НЛП 60x40 У90 УТ 1,5	60		40	0,36
НЛП 100x60 У90 УТ1,5	100	60	60	0,534
НЛП 200x60 У90 УТ1,5	200			0,876
НЛП 300x60 У90 УТ1,5	300			1,301
НЛП 400x60 У90 УТ1,5	400			1,854
НЛП 100x100 У90 УТ1,5	100	50	100	0,749
НЛП 150x100 У90 УТ1,5	150			0,991
НЛП 200x100 У90 УТ1,5	200			1,272
НЛП 250x100 У90 УТ1,5	250			1,592
НЛП 300x100 У90 УТ1,5	300		1,952	
НЛП 400x100 У90 УТ1,5	400		2,702	

Лоток угловой вертикальный поворота трассы вверх на 90°

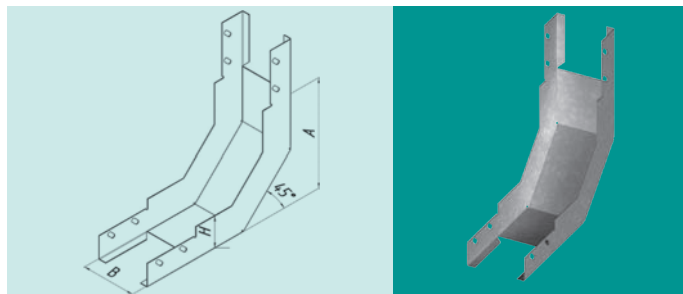

Тип	Размер, мм			Масса, кг
	В	А	Н	
НЛП 50x50 У90В УТ 1,5	50	110	50	0,36
НЛП 60x40 У90В УТ 1,5	60	120	40	0,33
НЛП 100x60 У90В УТ1,5	100	200	60	0,884
НЛП 200x60 У90В УТ1,5	200			1,15
НЛП 300x60 У90В УТ1,5	300			1,306
НЛП 400x60 У90В УТ1,5	400			1,462
НЛП 100x100 У90В УТ1,5	100	150	100	0,761
НЛП 150x100 У90В УТ1,5	150			0,886
НЛП 200x100 У90В УТ1,5	200			1,011
НЛП 250x100 У90В УТ1,5	250			1,136
НЛП 300x100 У90В УТ1,5	300		1,261	
НЛП 400x100 У90В УТ1,5	400		1,512	

Лоток угловой горизонтальный поворота трассы на 45°

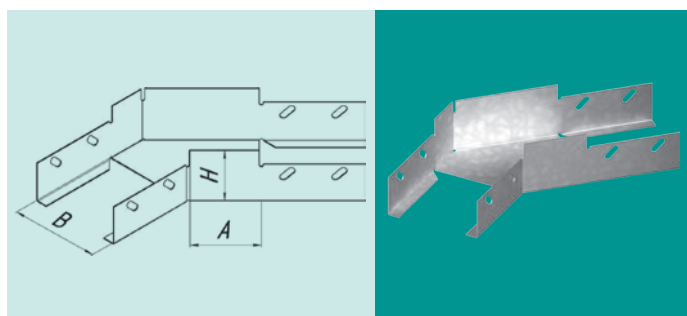

Тип	Размер, мм			Масса, кг	
	В	А	Н		
НЛП 50x50 У45 УТ 1,5	50	100	50	0,30	
НЛП 60x40 У45 УТ 1,5	60	110	40	0,34	
НЛП 100x60 У45 УТ1,5	100	72	60	0,453	
НЛП 200x60 У45 УТ1,5	200			0,651	
НЛП 300x60 У45 УТ1,5	300			0,914	
НЛП 400x60 У45 УТ1,5	400			1,243	
НЛП 100x100 У45 УТ1,5	100			100	0,505
НЛП 150x100 У45 УТ1,5	150				0,622
НЛП 200x100 У45 УТ1,5	200	0,741			
НЛП 250x100 У45 УТ1,5	250	1			
НЛП 300x100 У45 УТ1,5	300	1,188			
НЛП 400x100 У45 УТ1,5	400	1,409			

Лоток угловой вертикальный поворота трассы вниз на 90°

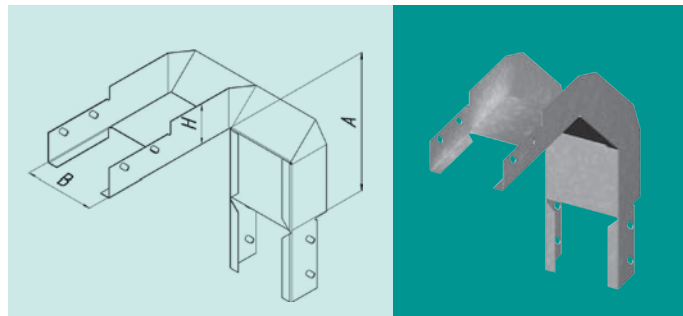

Тип	Размер, мм			Масса, кг
	В	А	Н	
НЛП 50x50 У90Н УТ 1,5	50	100	50	0,40
НЛП 60x40 У90Н УТ 1,5	60		40	0,35
НЛП 100x60 У90Н УТ1,5	100	200	60	0,928
НЛП 200x60 У90Н УТ1,5	200			1,194
НЛП 300x60 У90Н УТ1,5	300			1,35
НЛП 400x60 У90Н УТ1,5	400			1,506
НЛП 100x100 У90Н УТ1,5	100	50	100	0,591
НЛП 150x100 У90Н УТ1,5	150			0,619
НЛП 200x100 У90Н УТ1,5	200			0,646
НЛП 250x100 У90Н УТ1,5	250			0,674
НЛП 300x100 У90Н УТ1,5	300			0,701
НЛП 400x100 У90Н УТ1,5	400			0,756

ЛОТКИ КАБЕЛЬНЫЕ НЛП И НЛГ

Лоток угловой вертикальный поворота трассы вверх на 45°

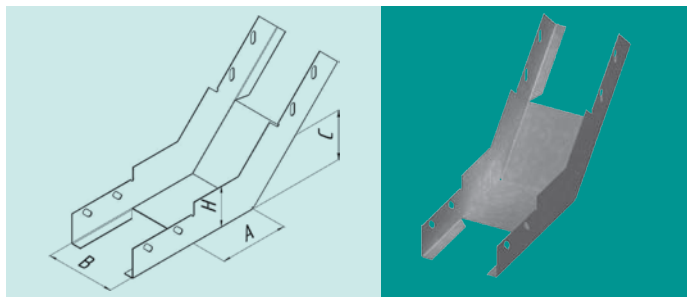

Тип	Размер, мм				Масса, кг			
	В	А	С	Н				
НЛП 50x50 У45В УТ 1,5	50	60	45	50	0,36			
НЛП 60x40 У45В УТ 1,5	60			40	0,32			
НЛП 100x60 У45В УТ1,5	100	100	70	60	0,618			
НЛП 200x60 У45В УТ1,5	200				0,774			
НЛП 300x60 У45В УТ1,5	300				0,93			
НЛП 400x60 У45В УТ1,5	400				1,086			
НЛП 100x100 У45В УТ1,5	100				100	70	100	0,710
НЛП 150x100 У45В УТ1,5	150							0,788
НЛП 200x100 У45В УТ1,5	200	0,866						
НЛП 250x100 У45В УТ1,5	250	0,944						
НЛП 300x100 У45В УТ1,5	300	1,022						
НЛП 400x100 У45В УТ1,5	400	1,178						

Лоток тройниковый

предназначен для разветвления трассы на три направления.

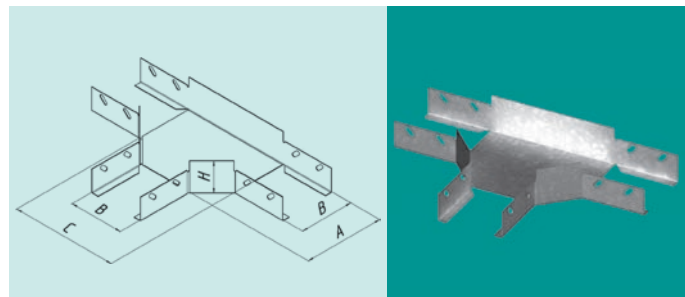

Тип	Размер, мм				Масса, кг	
	В	А	С	Н		
НЛП 50x50 Т УТ 1,5	50	110	170	50	0,46	
НЛП 60x40 Т УТ 1,5	60	120	180	40	0,48	
НЛП 100x60 Т УТ1,5	100	150	200	60	0,76	
НЛП 200x60 Т УТ1,5	200	250	300		1,17	
НЛП 300x60 Т УТ1,5	300	350	400		1,72	
НЛП 400x60 Т УТ1,5	400	450	500		2,45	
НЛП 100x100 Т УТ1,5	100	150	200		100	0,87
НЛП 150x100 Т УТ1,5	150	200	250			1,08
НЛП 200x100 Т УТ1,5	200	250	300	1,33		
НЛП 250x100 Т УТ1,5	250	300	350	1,62		
НЛП 300x100 Т УТ1,5	300	350	400	1,94		
НЛП 400x100 Т УТ1,5	400	450	500	2,68		

Лоток угловой вертикальный поворота трассы вниз на 45°

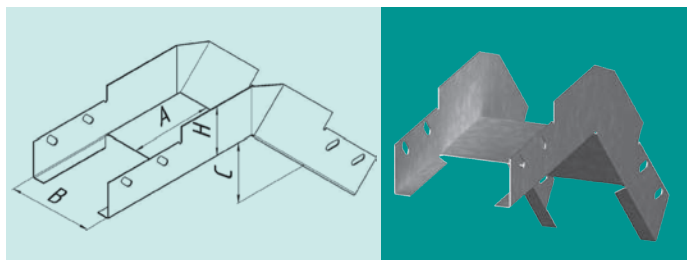

Тип	Размер, мм				Масса, кг			
	В	А	С	Н				
НЛП 50x50 У45Н УТ 1,5	50	60	45	50	0,44			
НЛП 60x40 У45Н УТ 1,5	60			40	0,40			
НЛП 100x60 У45Н УТ1,5	100	100	70	60	0,667			
НЛП 200x60 У45Н УТ1,5	200				0,823			
НЛП 300x60 У45Н УТ1,5	300				0,979			
НЛП 400x60 У45Н УТ1,5	400				1,135			
НЛП 100x100 У45Н УТ1,5	100				100	70	100	0,840
НЛП 150x100 У45Н УТ1,5	150							0,918
НЛП 200x100 У45Н УТ1,5	200	0,996						
НЛП 250x100 У45Н УТ1,5	250	1,074						
НЛП 300x100 У45Н УТ1,5	300	1,152						
НЛП 400x100 У45Н УТ1,5	400	1,308						

Лоток крестообразный

предназначен для разветвления трассы на четыре направления.

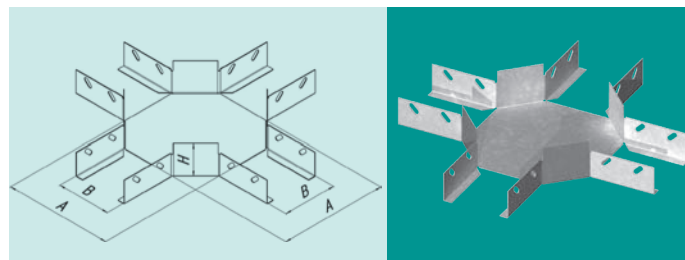

Тип	Размер, мм			Масса, кг	
	В	А	Н		
НЛП 50x50 К УТ 1,5	50	170	50	0,44	
НЛП 60x40 К УТ 1,5	60	180	40	0,48	
НЛП 100x60 К УТ1,5	100	200	60	0,91	
НЛП 200x60 К УТ1,5	200	300		1,3	
НЛП 300x60 К УТ1,5	300	400		1,9	
НЛП 400x60 К УТ1,5	400	500		2,55	
НЛП 100x100 К УТ1,5	100	200		100	0,96
НЛП 150x100 К УТ1,5	150	250			1,14
НЛП 200x100 К УТ1,5	200	300	1,35		
НЛП 250x100 К УТ1,5	250	350	1,61		
НЛП 300x100 К УТ1,5	300	400	1,92		
НЛП 400x100 К УТ1,5	400	500	2,57		

Лоток ответвительный

предназначен для соединения двух трасс под углом 90° в горизонтальной плоскости в любом месте прямой секции. Для этого в месте соединения удаляется борт прямой секции.

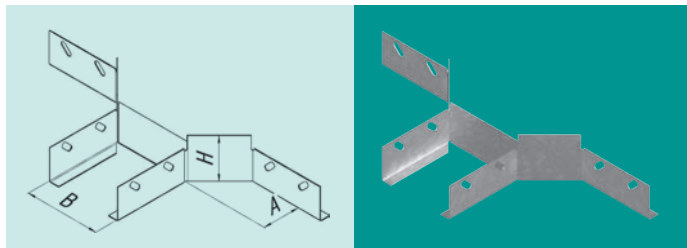

Тип	Размер, мм			Масса, кг
	В	А	Н	
НЛП 100x60 ОТ УТ1,5	100	50	60	0,45
НЛП 200x60 ОТ УТ1,5	200			0,50
НЛП 300x60 ОТ УТ1,5	300			0,55
НЛП 400x60 ОТ УТ1,5	400			0,60

Разделитель лотковый

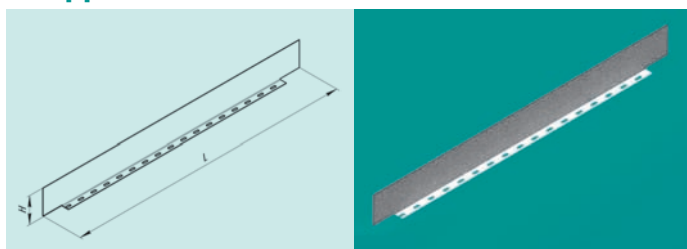

Обозначение	Высота, мм	Длина L, мм	Масса, кг
РЛ 2000x60 УТ1,5	58	2000	1,00
РЛ 2500x60 УТ1,5		2500	1,20
РЛ 3000x60 УТ1,5		3000	1,50
РЛ 2000x100 УТ1,5	98	2000	1,50
РЛ 2500x100 УТ1,5		2500	1,90
РЛ 3000x100 УТ1,5		3000	2,25

Соединитель переходный

предназначен для соединения прямых секций при изменении ширины трассы и выполняется изгибом соединителя по линии надрубов.

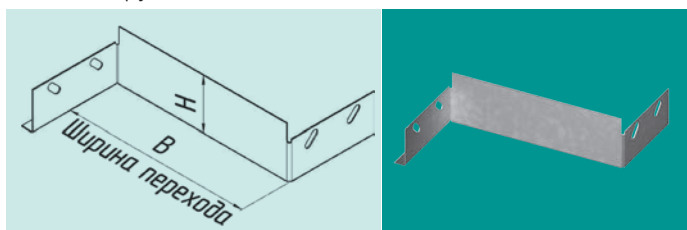

Тип	Размер, мм		Масса, кг
	В	Н	
НЛП 100x60 СП УТ1,5	100	60	0,13
НЛП 200x60 СП УТ1,5	200		0,21
НЛП 300x60 СП УТ1,5	300		0,29
НЛП 50x100 СП УТ1,5	50	100	0,15
НЛП 100x100 СП УТ1,5	100		0,22
НЛП 150x100 СП УТ1,5	150		0,29
НЛП 200x100 СП УТ1,5	200		0,36
НЛП 250x100 СП УТ1,5	250		0,43
НЛП 300x100 СП УТ1,5	300		0,5

КРЫШКИ ЛОТКОВ ФАСОННЫХ

Крышка лотка углового горизонтального поворота трассы на 90°

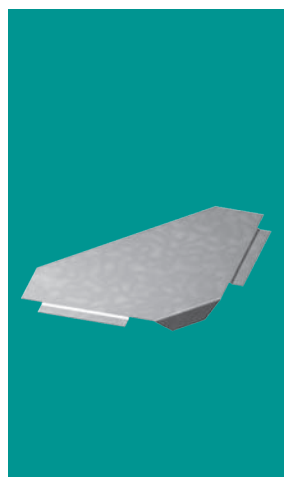

Тип крышки	Ширина секции, мм	Масса, кг
НЛК 50 У90 УТ1,5	50	0,07
НЛК 60 У90 УТ1,5	60	0,08
НЛК 100 У90 УТ1,5	100	0,15
НЛК 150 У90 УТ1,5	150	0,35
НЛК 200 У90 УТ1,5	200	0,31
НЛК 250 У90 УТ1,5	250	0,70
НЛК 300 У90 УТ1,5	300	0,53
НЛК 400 У90 УТ1,5	400	0,80

Крышка лотка углового горизонтального поворота трассы на 45°

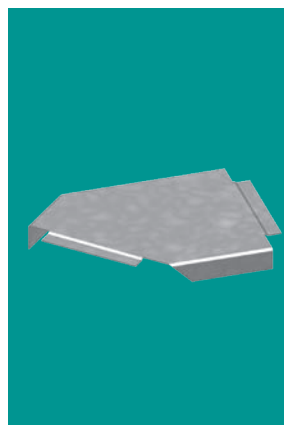

Тип крышки	Ширина секции, мм	Масса, кг
НЛК 100 У45 УТ1,5	100	0,11
НЛК 150 У45 УТ1,5	150	0,18
НЛК 200 У45 УТ1,5	200	0,25
НЛК 250 У45 УТ1,5	250	0,33
НЛК 300 У45 УТ1,5	300	0,44
НЛК 400 У45 УТ1,5	400	0,69

Крышка лотка углового вертикального поворота трассы вверх на 90°

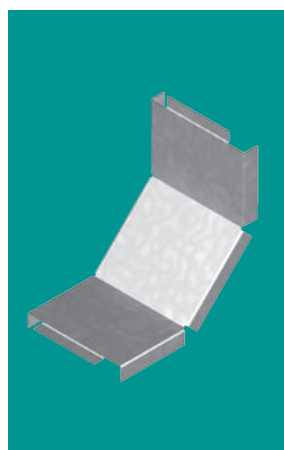

Тип крышки	Ширина секции, мм	Масса, кг
НЛК 50 У90В УТ1,5	50	0,14
НЛК 60 У90В УТ1,5	60	0,16
НЛК 100 У90В УТ1,5	100	0,2
НЛК 150 У90В УТ1,5	150	0,12
НЛК 200 У90В УТ1,5	200	0,38
НЛК 250 У90В УТ1,5	250	0,187
НЛК 300 У90В УТ1,5	300	0,55
НЛК 400 У90В УТ1,5	400	0,72

ЛОТКИ КАБЕЛЬНЫЕ НЛП И НЛГ

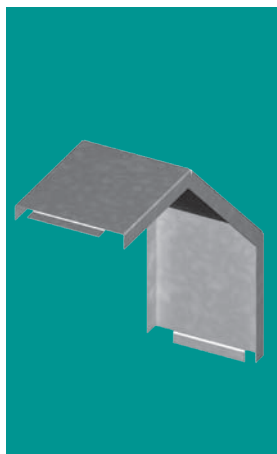
Крышка лотка углового вертикального поворота трассы вниз на 90°

Тип крышки	Ширина секции, мм	Масса, кг
НЛК 50 У90Н УТ1,5	50	0,24
НЛК 60 У90Н УТ1,5	60	0,26
НЛК 100 У90Н УТ1,5	100	0,38
НЛК 150 У90Н УТ1,5	150	0,43
НЛК 200 У90Н УТ1,5	200	0,67
НЛК 250 У90Н УТ1,5	250	0,70
НЛК 300 У90Н УТ1,5	300	0,96
НЛК 400 У90Н УТ1,5	400	1,26

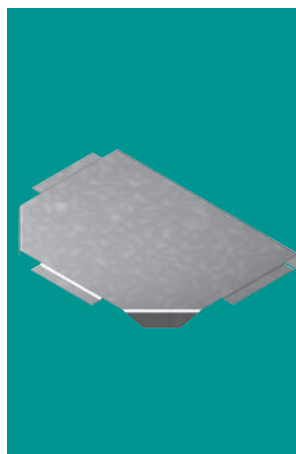
Крышка лотка тройникового

Тип крышки	Ширина секции, мм	Масса, кг
НЛК 50 Т УТ1,5	50	0,11
НЛК 60 Т УТ1,5	60	0,14
НЛК 100 Т УТ1,5	100	0,23
НЛК 150 Т УТ1,5	150	0,40
НЛК 200 Т УТ1,5	200	0,55
НЛК 250 Т УТ1,5	250	0,83
НЛК 300 Т УТ1,5	300	1,0
НЛК 400 Т УТ1,5	400	1,6

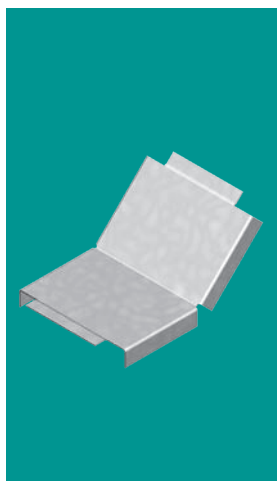
Крышка лотка углового вертикального поворота трассы вверх на 45°

Тип	Ширина секции, мм	Масса, кг
НЛК 50 У45В УТ 1,5	50	0,9
НЛК 60 У45В УТ 1,5	60	0,12
НЛК 100 У45В УТ1,5	100	0,14
НЛК 150 У45В УТ1,5	150	0,18
НЛК 200 У45В УТ1,5	200	0,25
НЛК 250 У45В УТ1,5	250	0,28
НЛК 300 У45В УТ1,5	300	0,35
НЛК 400 У45В УТ1,5	400	0,46

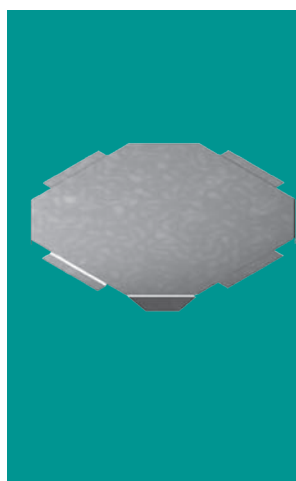
Крышка лотка крестообразного

Тип крышки	Ширина секции, мм	Масса, кг
НЛК 50 К УТ1,5	50	0,15
НЛК 60 К УТ1,5	60	0,18
НЛК 100 К УТ1,5	100	0,28
НЛК 150 К УТ1,5	150	0,45
НЛК 200 К УТ1,5	200	0,63
НЛК 250 К УТ1,5	250	0,85
НЛК 300 К УТ1,5	300	1,1
НЛК 400 К УТ1,5	400	1,7

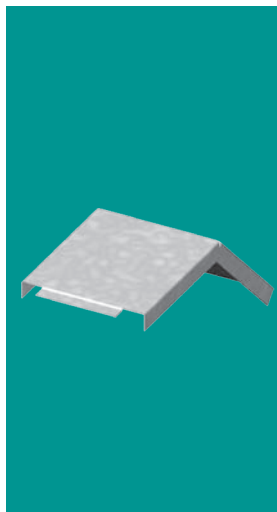
Крышка лотка углового вертикального поворота трассы вниз на 45°

Тип	Ширина секции, мм	Масса, кг
НЛК 50 У45Н УТ 1,5	50	0,11
НЛК 60 У45Н УТ 1,5	60	0,15
НЛК 100 У45Н УТ1,5	100	0,22
НЛК 150 У45Н УТ1,5	150	0,37
НЛК 200 У45Н УТ1,5	200	0,39
НЛК 250 У45Н УТ1,5	250	0,57
НЛК 300 У45Н УТ1,5	300	0,57
НЛК 400 У45Н УТ1,5	400	0,74

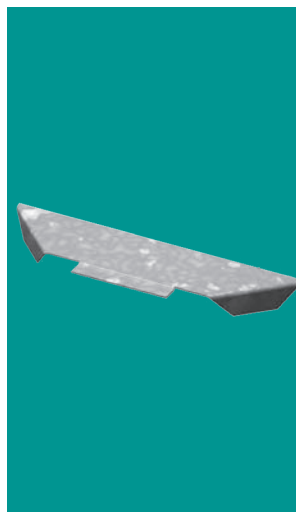
Крышка лотка ответвительного

Тип	Ширина секции, мм	Масса, кг
НЛК 100-ОТ УТ1,5	100	0,062
НЛК 200-ОТ УТ1,5	200	0,1
НЛК 300-ОТ УТ1,5	300	0,138
НЛК 400-ОТ УТ1,5	400	0,174

КОРОБА ТУ 36-2158-81

Схема трасс кабельных коробов

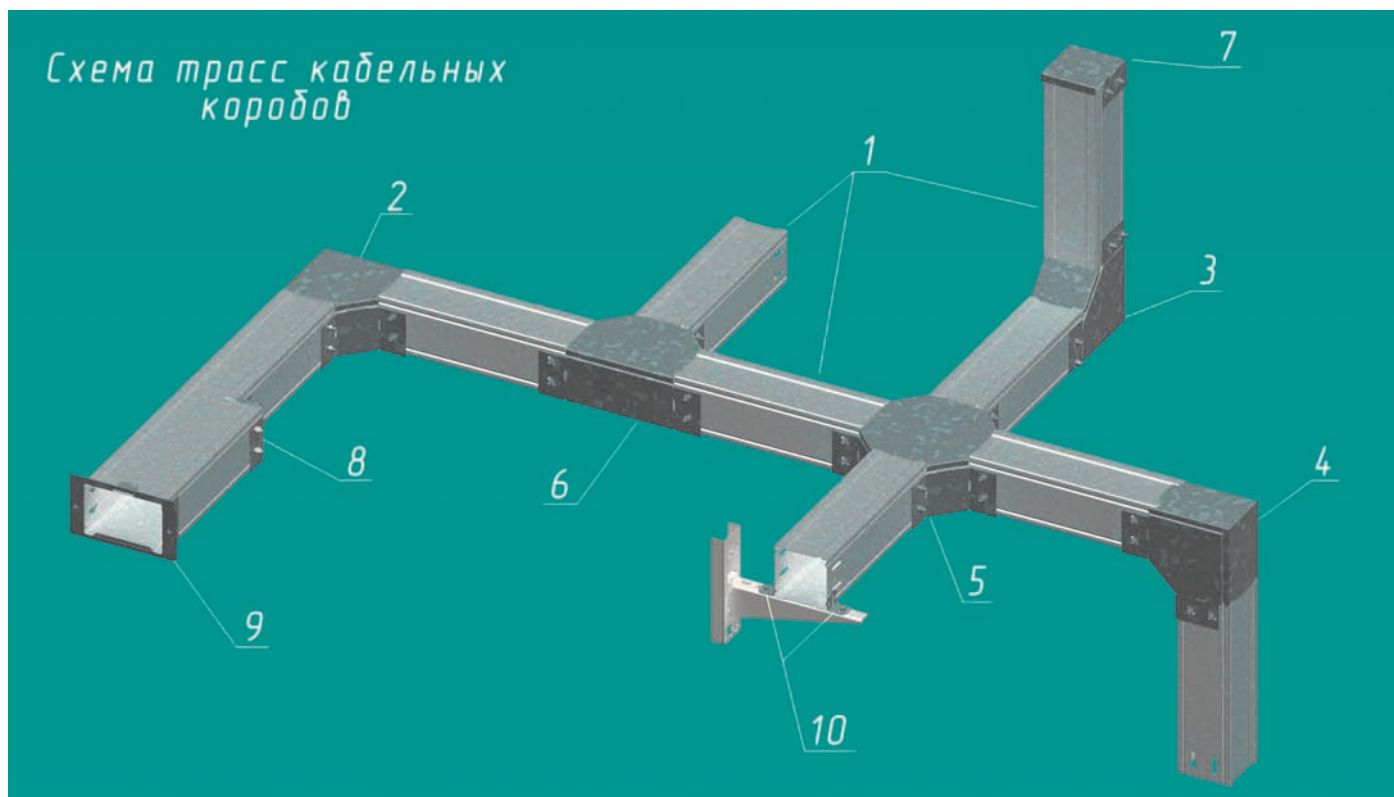

Короба предназначены для прокладки проводов и кабелей напряжением до 1000 В. для открытых электропроводок и открытой прокладки кабельных линий.

В номенклатуру коробов входят готовые для сборки элементы, обеспечивающие создание трассы с необходимыми поворотами и разветвлениями в горизонтальной и вертикальной плоскостях: коробка прямые, угловые, тройниковые, крестообразные, присоединительные и переходные, заглушки торцовые, зажимы и скобы.

Короба изготавливаются одноканальными и многоканальными длиной 2; 2,5 и 3 м.

Интенсивность распределенной нагрузки при расстоянии между опорами 3000 мм и поперечном сечении 100x50 мм не менее 100 Н/м, при поперечном сечении 150x100 мм - не менее 250 Н/м и при поперечном сечении 200x100 мм - не менее 300 Н/м.

Расстояние между опорами может быть увеличено при снижении интенсивности распределенной нагрузки.

Короба рассчитаны на прокладку проводов и кабелей, допускающих радиус изгиба до 150 мм.

Соединение элементов коробов выполняется болтами. Электрический контакт в местах соединения обеспечивается заземляющими шайбами.

В комплект короба входят: лоток глухой, крышка лотка, соединители и метизы.

Короба устанавливаются на сборных кабельных конструкциях при помощи скоб на элементах строительных и технологических конструкций. Степень защиты IP31 по ГОСТ 14254-96. Вид климатического исполнения УТ1,5 и УЗ по ГОСТ 15150-69.

Позиция	Наименование
1	Короб прямой
2	Короб угловой поворота трассы на 90
3	Короб угловой поворота трассы вверх на 90
4	Короб угловой поворота трассы вниз на 90
5	Короб крестообразный
6	Короб тройниковый
7	Заглушка торцовая
8	Соединитель переходной (короб переходной)
9	Короб присоединительный
10	Скоба

Серия	Основание (мм)	Высота борта (мм)	Толщина металла (мм)
СП	100;150 200;250 300;400	100	1,0 – 1,2* - 1,5
СП	150;200 250;300;400	150	1,2- 1,5*
СП	200;400	200	1.2-1.5*

КОРОБА ПРЯМЫЕ

Короб серии «У»

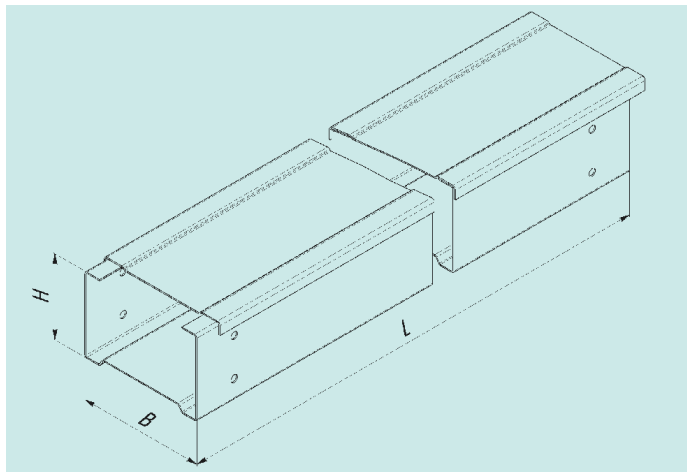

Тип	Размеры, мм			Масса, кг
	L	B	H	
У1105 УТ1,5	2000	100	50	7,48
У1106А УТ1,5	2500			9,15
У1106 УТ1,5	3000			10,82
У1079 УТ1,5	2000	150	100	11,68
У1080А УТ1,5	2500			14,28
У1080 УТ1,5	3000			16,89
У1098 УТ1,5	2000	200	100	13,76
У1090А УТ1,5	2500			16,85
У1090 УТ1,5	3000			19,96
У1105 УЗ	2000	100	50	7,50
У1106А УЗ	2500			9,17
У1106 УЗ	3000			10,84
У1079 УЗ	2000	150	100	11,72
У1080А УЗ	2500			14,32
У1080 УЗ	3000			16,93
У1098 УЗ	2000	200	100	13,80
У1090А УЗ	2500			16,89
У1090 УЗ	3000			19,95

Короб серии «СП»

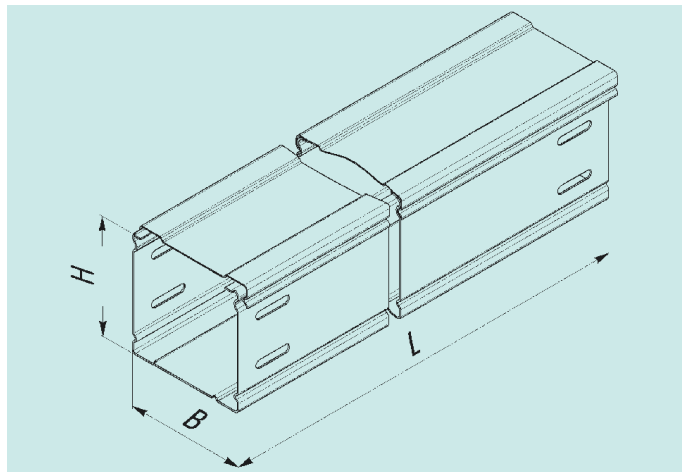

Тип	Размер, мм			Масса, кг
	B	H	L	
СП 50x50 П2,0 УТ1,5	50	50	2000	2,90
СП 60x40 П2,0 УТ1,5	60	40	2000	3,75
СП 100x50 П2,0 УТ1,5	100	50	2000	3,9
СП 100x50 П2,5 УТ1,5			2500	4,8
СП 100x50 П3,0 УТ1,5			3000	5,7
СП 100x100 П2,0 УТ1,5	100	100	2000	8,00
СП 100x100 П2,5 УТ1,5			2500	9,91
СП 100x100 П3,0 УТ1,5			3000	11,84
СП 150x100 П2,0 УТ1,5	150	100	2000	9,57
СП 150x100 П2,5 УТ1,5			2500	11,85
СП 150x100 П3,0 УТ1,5			3000	14,20
СП 200x100 П2,0 УТ1,5	200	100	2000	11,14
СП 200x100 П2,5 УТ1,5			2500	13,84
СП 200x100 П3,0 УТ1,5			3000	16,55
СП 250x100 П2,0 УТ1,5	250	100	2000	12,70
СП 250x100 П2,5 УТ1,5			2500	15,81
СП 250x100 П3,0 УТ1,5			3000	18,91
СП 300x100 П2,0 УТ1,5	300	100	2000	14,27
СП 300x100 П2,5 УТ1,5			2500	17,76
СП 300x100 П3,0 УТ1,5			3000	21,26
СП 400x100 П2,0 УТ1,5	400	100	2000	17,42
СП 400x100 П2,5 УТ1,5			2500	21,69
СП 400x100 П3,0 УТ1,5			3000	25,97
СП 150x150 П2,0 УТ1,5	150	150	2000	14,70
СП 200x150 П2,0 УТ1,5	200			16,80
СП 250x150 П2,0 УТ1,5	250			19,30
СП 300x150 П2,0 УТ1,5	300	200	2000	21,80
СП 400x150 П2,0 УТ1,5	400			26,70
СП 200x200 П2,0 УТ1,5	200			19,20
СП 400x200 П2,0 УТ1,5	400	200	2000	28,70

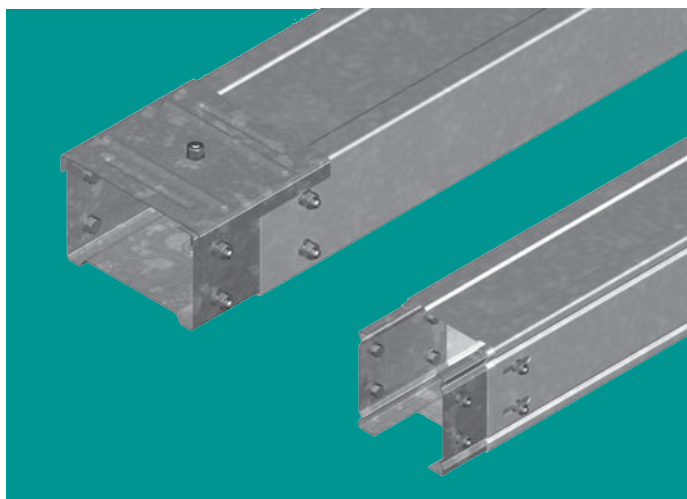

КОРОБА ФАСОННЫЕ

Короб угловой горизонтальный поворота трассы на 90°

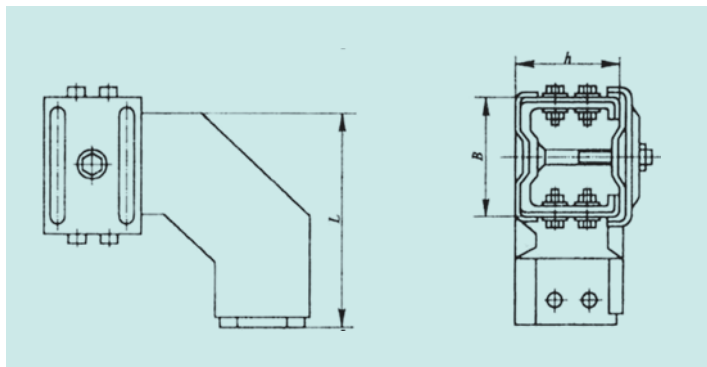

Тип	Размер, мм			Масса, кг
	L	B	h	
У1109 УТ1,5	220	100	50	2,01
У1083 УТ1,5	270	150	100	3,12
У1093 УТ1,5	320	200	100	4,27
У1109 УЗ	220	100	50	2,04
У1083 УЗ	270	150	100	3,16
У1093 УЗ	320	200	100	4,31

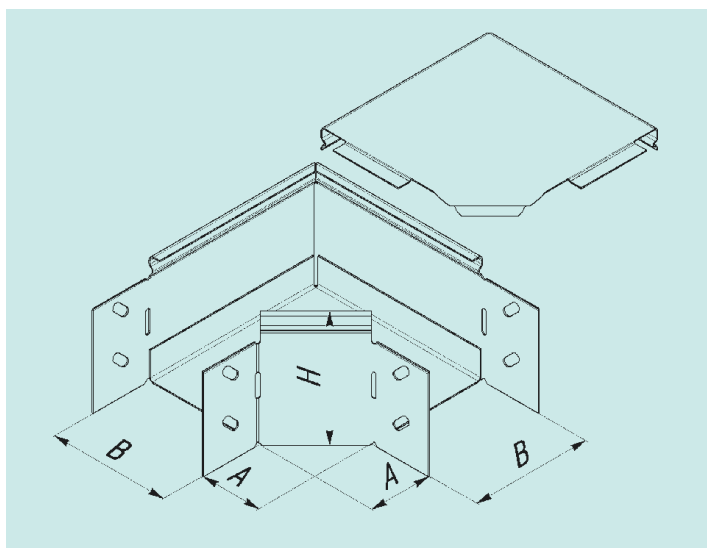

Тип	Размер, мм			Масса, кг	
	B	A	H		
СУ 50x50 У90 УТ 1,5	50	100	50	0,64	
СУ 60x40 У90 УТ 1,5	60	120	40	0,68	
СУ 100x100 У90 УТ1,5	100	50	100	1,30	
СУ 150x100 У90 УТ1,5	150			1,63	
СУ 200x100 У90 УТ1,5	200			1,99	
СУ 250x100 У90 УТ1,5	250			2,48	
СУ 300x100 У90 УТ1,5	300			2,99	
СУ 350x100 У90 УТ1,5	350			3,55	
СУ 400x100 У90 УТ1,5	400			4,15	
СУ 150x150 У90 УТ1,5	150			150	2,02
СУ 200x150 У90 УТ1,5	200				2,40
СУ 250x150 У90 УТ1,5	250				2,90
СУ 300x150 У90 УТ1,5	300	3,44			
СУ 400x150 У90 УТ1,5	400	4,63			
СУ 200x200 У90 УТ1,5	200	200	2,81		

Короб угловой горизонтальный поворота трассы на 45°

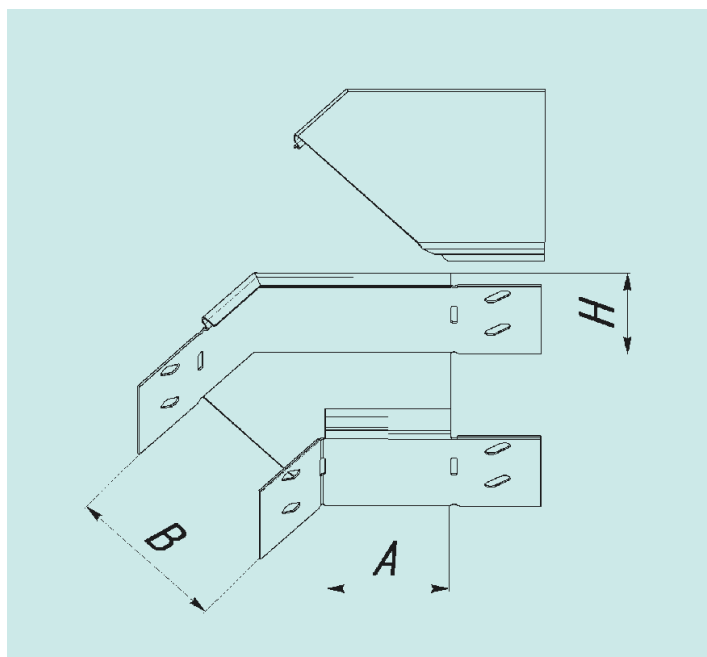

Тип	Размер, мм			Масса, кг	
	A	B	H		
ССУ 50x50 У45 УТ 1,5	50	50	50	0,78	
СУ 60x40 У45 УТ 1,5	60	60	40	0,81	
СУ 100x100 У45 УТ1,5	50	100	100	1,28	
СУ 150x100 У45 УТ1,5		150		1,56	
СУ 200x100 У45 УТ1,5		200		1,92	
СУ 250x100 У45 УТ1,5		250		2,35	
СУ 300x100 У45 УТ1,5		300		2,91	
СУ 350x100 У45 УТ1,5		350		3,36	
СУ 400x100 У45 УТ1,5		400		3,95	
СУ 150x150 У45 УТ1,5		150		150	1,85
СУ 200x150 У45 УТ1,5		200			2,33
СУ 250x150 У45 УТ1,5		250			2,77
СУ 300x150 У45 УТ1,5	300	3,26			
СУ 400x150 У45 УТ1,5	400	4,43			
СУ 200x200 У45 УТ1,5	200	200	2,73		

Короб угловой вертикальный поворота трассы вверх на 90°

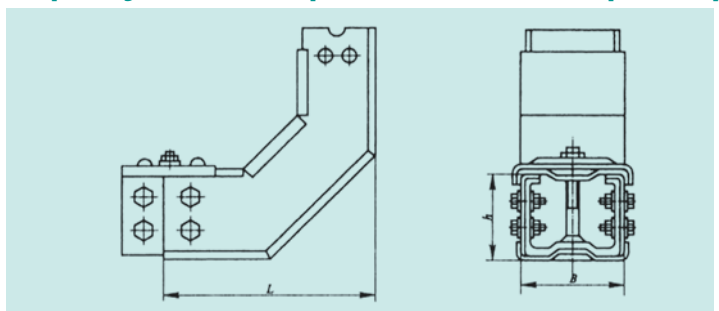

Тип	Размер, мм			Масса, кг
	L	B	h	
У1107 УТ1,5	170	100	50	1,65
У1081 УТ1,5	220	150	100	2,88
У1091 УТ1,5	220	200	100	3,22
У1107 УЗ	170	100	50	1,68
У1081 УЗ	220	150	100	2,92
У1091 УЗ	220	200	100	3,26

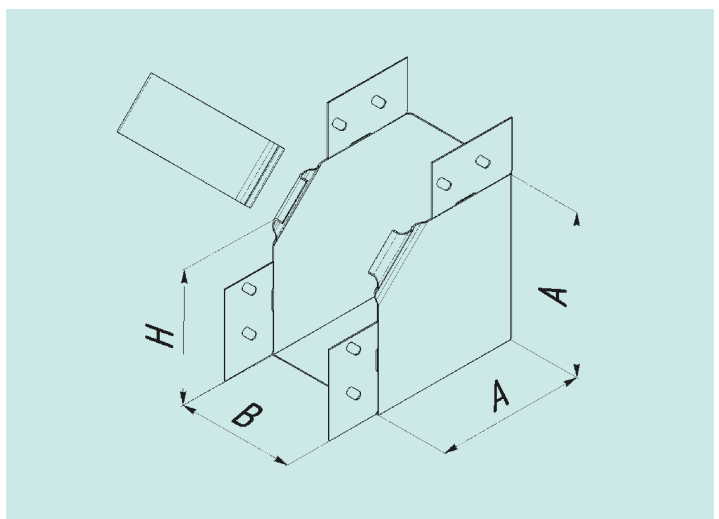

Тип	Размер, мм			Масса, кг
	A	B	H	
СУ 50x50 У90В УТ 1,5	100	50	50	0,78
СУ 60x40 У90В УТ 1,5	120	60	40	0,95
СУ 100x100 У90В УТ1,5	150	100	125	1,31
СУ 150x100 У90В УТ1,5		150		1,43
СУ 200x100 У90В УТ1,5		200		1,56
СУ 250x100 У90В УТ1,5		250		1,71
СУ 300x100 У90В УТ1,5		300		1,83
СУ 350x100 У90В УТ1,5		350		1,97
СУ 400x100 У90В УТ1,5	400			2,09
СУ 150x150 У90В УТ1,5	200	150	225	2,25
СУ 200x150 У90В УТ1,5		200		2,42
СУ 250x150 У90В УТ1,5		250		2,61
СУ 300x150 У90В УТ1,5		300		2,77
СУ 400x150 У90В УТ1,5		400		2,11
СУ 200x200 У90В УТ1,5	250	200	275	3,44

Короб угловой вертикальный поворота трассы вниз на 90°

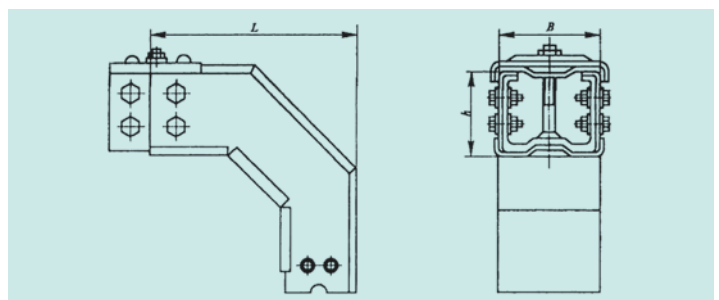

Тип	Размер, мм			Масса, кг
	L	B	h	
У1108 УТ1,5	170	100	50	1,68
У1082 УТ1,5	220	150	100	2,80
У1092 УТ1,5	220	200	100	3,55
У1108 УЗ	170	100	50	1,70
У1082 УЗ	220	150	100	2,84
У1092 УЗ	220	200	100	3,59

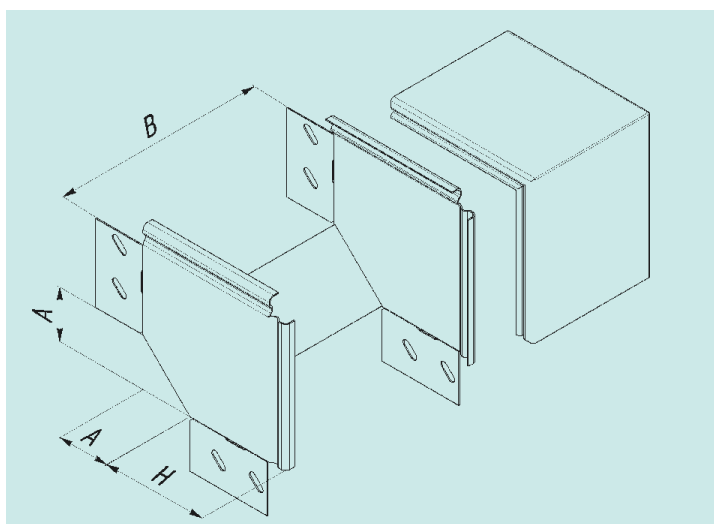

Тип	Размер, мм			Масса, кг
	A	B	H	
СУ 50x50 У90Н УТ 1,5	50	50	50	0,82
СУ 60x40 У90Н УТ 1,5	60	60	40	0,88
СУ 100x100 У90Н УТ1,5	50	100	100	1,52
СУ 150x100 У90Н УТ1,5		150		1,75
СУ 200x100 У90Н УТ1,5		200		1,96
СУ 250x100 У90Н УТ1,5		250		2,20
СУ 300x100 У90Н УТ1,5		300		2,41
СУ 350x100 У90Н УТ1,5		350		2,65
СУ 400x100 У90Н УТ1,5	400			2,86
СУ 150x150 У90Н УТ1,5	200	150	150	2,57
СУ 200x150 У90Н УТ1,5		200		2,82
СУ 250x150 У90Н УТ1,5		250		3,09
СУ 300x150 У90Н УТ1,5		300		3,35
СУ 400x150 У90Н УТ1,5		400		3,87
СУ 200x200 У90Н УТ1,5		200		200

Короб угловой вертикальный поворота трассы вверх и вниз на 45°

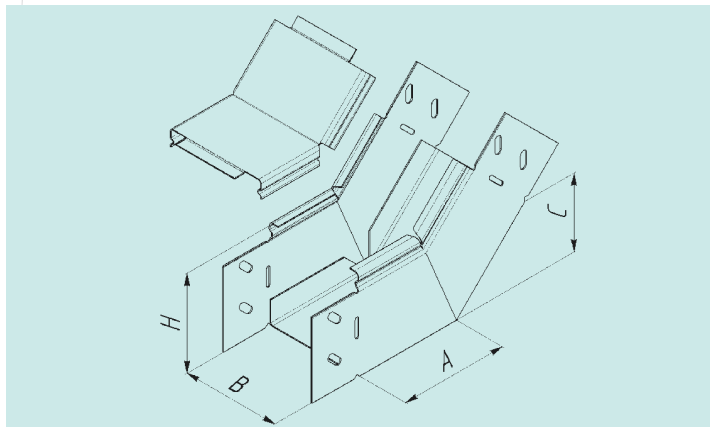

Тип	Размер, мм				Масса, кг
	A	C	B	H	
СУ 50x50 У45В УТ1,5	80	55	50	50	0,37
СУ 60x40 У45В УТ1,5			60	40	0,36
СУ 100x100 У45В УТ1,5	100	75	100	100	1,20
СУ 150x100 У45В УТ1,5			150		1,40
СУ 200x100 У45В УТ1,5			200		1,57
СУ 250x100 У45В УТ1,5			250		1,75
СУ 300x100 У45В УТ1,5			300		1,93
СУ 400x100 У45В УТ1,5			400		2,30
СУ 150x150 У45В УТ1,5	100	75	150	150	1,55
СУ 200x150 У45В УТ1,5			200		1,72
СУ 300x150 У45В УТ1,5			300		2,53
СУ 400x150 У45В УТ1,5			400		2,45

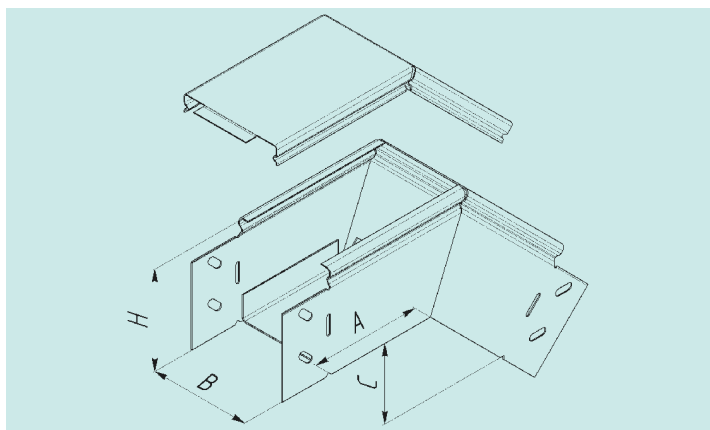

Тип	Размер, мм				Масса, кг
	A	C	B	H	
СУ 50x50 У45Н УТ1,5	80	55	50	50	0,41
СУ 60x40 У45Н УТ1,5			60	40	0,39
СУ 100x100 У45Н УТ1,5	100	75	100	100	1,30
СУ 150x100 У45Н УТ1,5			150		1,50
СУ 200x100 У45Н УТ1,5			200		1,67
СУ 250x100 У45Н УТ1,5			250		1,85
СУ 300x100 У45Н УТ1,5			300		2,03
СУ 400x100 У45Н УТ1,5			400		2,40
СУ 150x150 У45Н УТ1,5	100	75	150	150	1,65
СУ 200x150 У45Н УТ1,5			200		1,82
СУ 300x150 У45Н УТ1,5			300		2,63
СУ 400x150 У45Н УТ1,5			400		2,55

Короб тройниковый

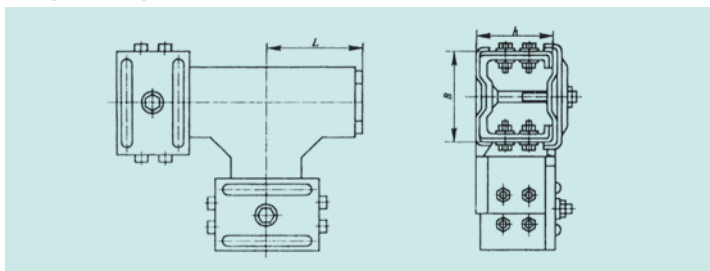

Тип	Размер, мм			Масса, кг
	L	B	H	
У1110 УТ1,5	168,5	100	50	2,45
У1084 УТ1,5	193,5	150	100	4,16
У1094 УТ1,5	218,5	200	100	5,49
У1110 УЗ	168,5	100	50	2,51
У1084 УЗ	193,5	150	100	4,24
У1094 УЗ	218,5	200	100	5,57

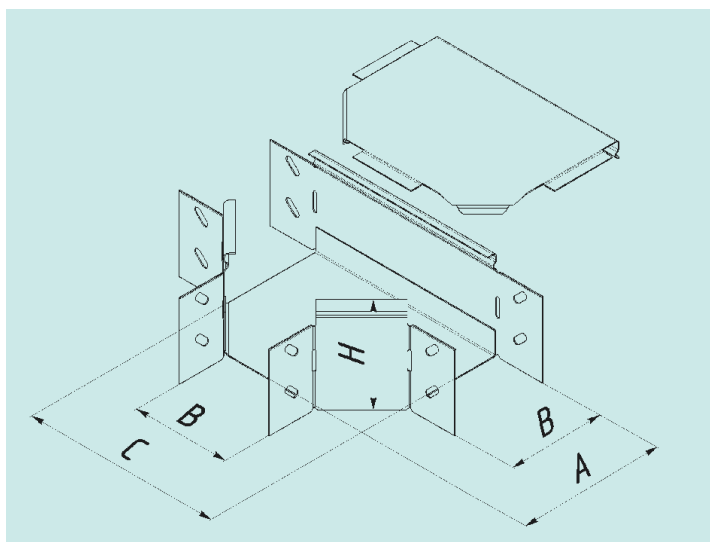

Тип	Размер, мм				Масса, кг
	B	C	A	H	
СТ 50x50 У 1,5	50	150	100	50	0,66
СТ 60x40 У 1,5	60	180	120	40	0,68
СТ 100x100 У1,5	100	203	153	100	1,29
СТ 150x100 У1,5	150	253	203		1,71
СТ 200x100 У1,5	200	303	253		2,15
СТ 250x100 У1,5	250	353	303		2,72
СТ 300x100 У1,5	300	403	353		3,32
СТ 350x100 У1,5	350	453	403		4,06
СТ 400x100 У1,5	400	503	453	4,24	
СТ 150x150 У1,5	150	253	203	150	2,10
СТ 200x150 У1,5	200	303	253		2,56
СТ 250x150 У1,5	250	353	303		3,15
СТ 300x150 У1,5	300	403	353		3,77
СТ 400x150 У1,5	400	503	453		5,32
СТ 200x200 У1,5	200	303	253	200	2,97

Короб крестообразный

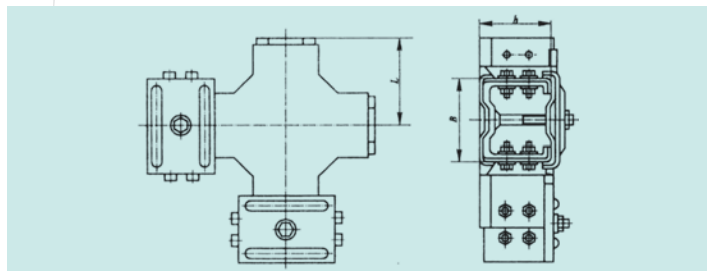

Тип	Размер, мм			Масса, кг
	L	B	h	
У1111 УТ1,5	168,5	100	50	3,27
У1085 УТ1,5	193,5	150	100	5,56
У1095 УТ1,5	218,5	200	100	6,58
У1111 УЗ	168,5	100	50	3,37
У1085 УЗ	193,5	150	100	5,65
У1095 УЗ	218,5	200	100	6,67

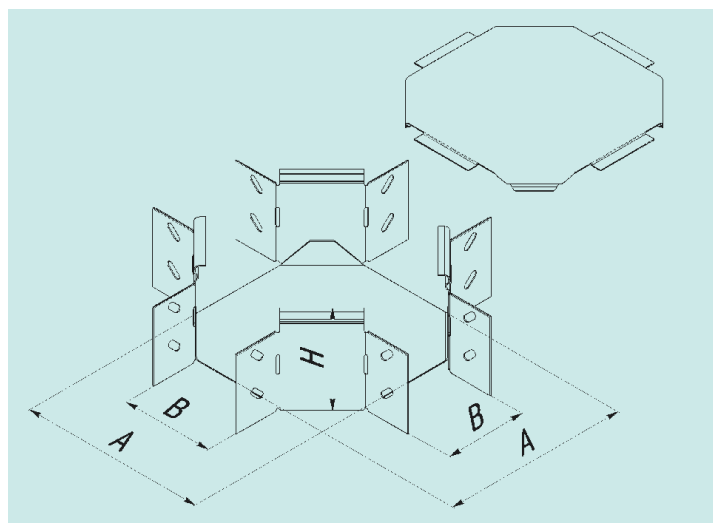

Тип	Размер, мм			Масса, кг
	B	A	H	
СК 50x50 УТ 1,5	50	150	50	0,64
СК 60x40 УТ 1,5	60	180	40	0,68
СК 100x100 УТ1,5	100	200	100	1,45
СК 150x100 УТ1,5	150	250		1,90
СК 200x100 УТ1,5	200	300		2,39
СК 250x100 УТ1,5	250	350		3,01
СК 300x100 УТ1,5	300	400		3,65
СК 350x100 УТ1,5	350	450		4,50
СК 400x100 УТ1,5	400	500		5,39
СК 150x150 УТ1,5	150	250	150	2,29
СК 200x150 УТ1,5	200	300		2,80
СК 250x150 УТ1,5	250	350		3,43
СК 300x150 УТ1,5	300	400		4,10
СК 400x150 УТ1,5	400	500		5,87
СК 200x200 УТ1,5	200	300	200	3,21

Короб присоединительный

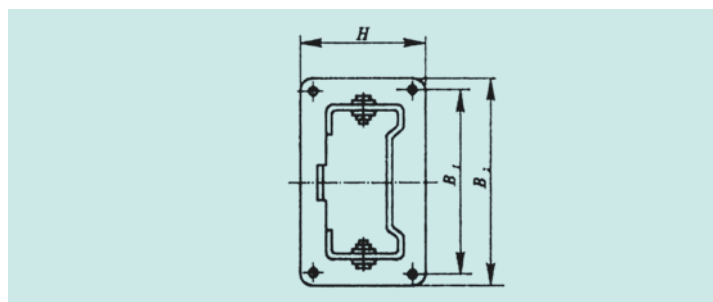

Тип	Размер, мм			Масса, кг
	H	B ₁	B ₂	
У1112 УТ1,5	65	125	150	0,44
У1086 УТ1,5	115	175	200	0,77
У1096 УТ1,5	115	225	250	0,86
У1112 УЗ	65	125	150	0,44
У1086 УЗ	115	175	200	0,77
У1096 УЗ	115	225	250	0,86

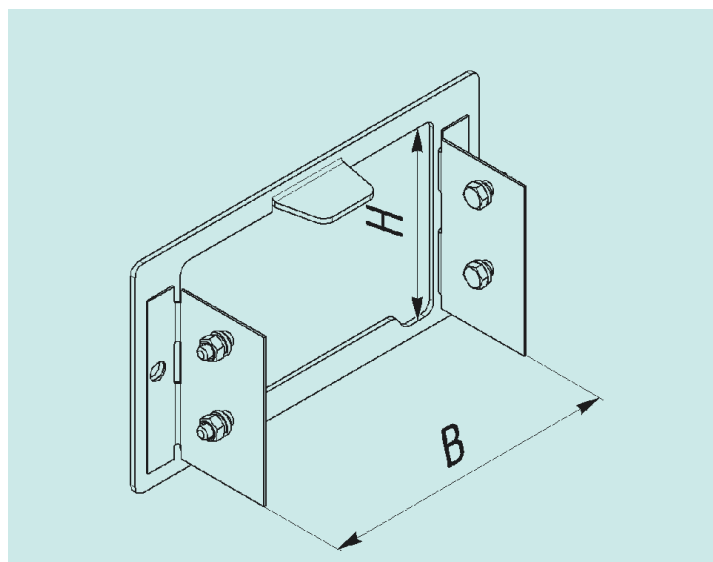

Тип	Размер, мм		Масса, кг
	B	H	
СПр 50x50 УТ 1,5	50	50	
СПр 60x40 УТ 1,5	60	40	
СПр 100x100 УТ1,5	100	100	0,27
СПр 150x100 УТ1,5	150		0,36
СПр 200x100 УТ1,5	200		0,45
СПр 250x100 УТ1,5	250		0,54
СПр 300x100 УТ1,5	300		0,63
СПр 350x100 УТ1,5	350		0,72
СПр 400x100 УТ1,5	400		0,81
СПр 150x150 УТ1,5	150	150	0,48
СПр 200x150 УТ1,5	200		0,59
СПр 250x150 УТ1,5	250		0,68
СПр 300x150 УТ1,5	300		0,77
СПр 400x150 УТ1,5	400		0,95
СПр 200x200 УТ1,5	200	200	0,75

Короб переходный

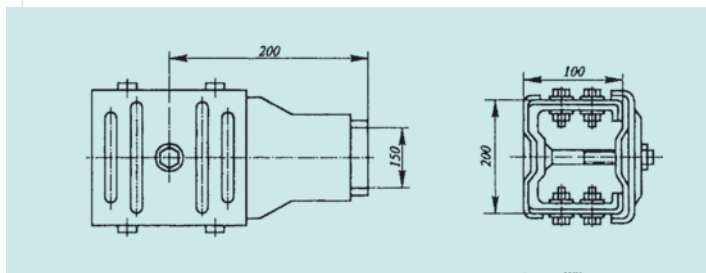

Тип	Масса, кг
У1088 УТ1,5	3,50
У1088 УЗ	3,50

Короб тройниковый переходный

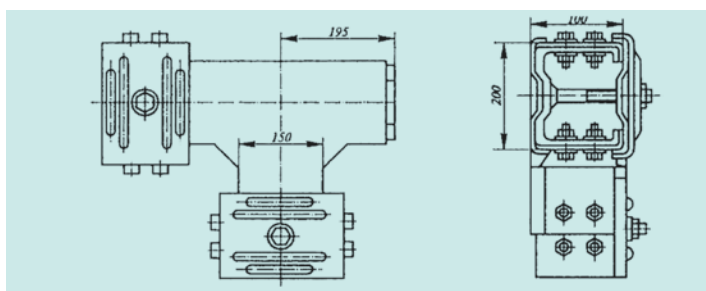

Тип	Масса, кг
У1089 УТ1,5	7,20
У1089 УЗ	7,20

Для изменения размера сечения короба «СП» использовать НЛП-СП с высотой планки 100 мм (см. стр. 20)

Зажим

служит для фиксации проводов и кабелей внутри короба при вертикальной прокладке с шагом 1 м.

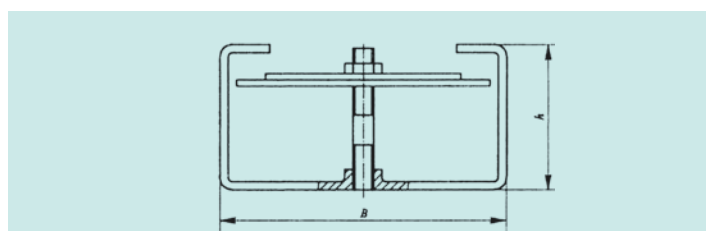

Тип	Размер, мм		Масса, кг
	В	h	
У1114 УТ1,5	95	45	0,13
У1115 УТ1,5	145	88	0,21
У1116 УТ1,5	195	88	0,24

Заглушка торцевая

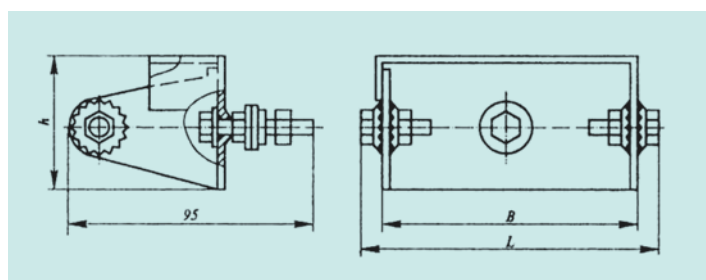

Тип	Размер, мм			Масса, кг
	L	В	h	
У1113 УТ1,5	123	104	54	0,25
У1087 УТ1,5	172	154	104	0,46
У1097 УТ1,5	222	204	104	0,54
У1113 УЗ	123	104	54	0,25
У1087 УЗ	172	154	104	0,46
У1097 УЗ	222	204	104	0,54

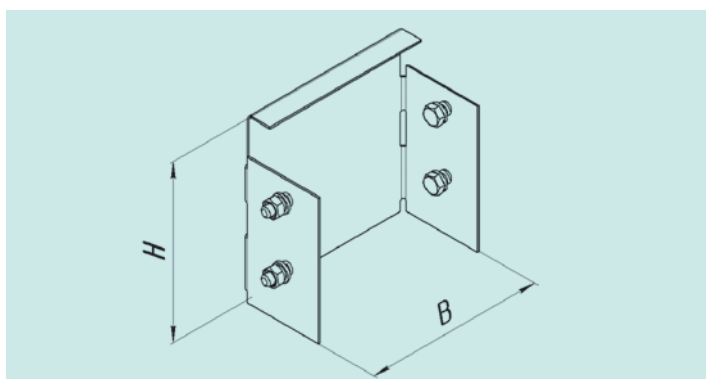

Тип	Размер, мм		Масса, кг
	В	Н	
ЗТ 50x25 УТ1,5	50	25	0,03
ЗТ 50x50 УТ1,5	50	50	0,06
ЗТ 60x40 УТ1,5	60	40	0,05
ЗТ 100x100 УТ1,5	100	100	0,19
ЗТ 150x100 УТ1,5	150	100	0,24
ЗТ 150x150 УТ1,5	150	150	0,62
ЗТ 200x100 УТ1,5	200	100	0,28
ЗТ 200x200 УТ1,5	200	200	0,94
ЗТ 300x100 УТ1,5	300	100	0,38
ЗТ 400x100 УТ1,5	400	100	0,47

СКОБЫ

Скоба предназначена для крепления коробов на полках кабельных конструкций.

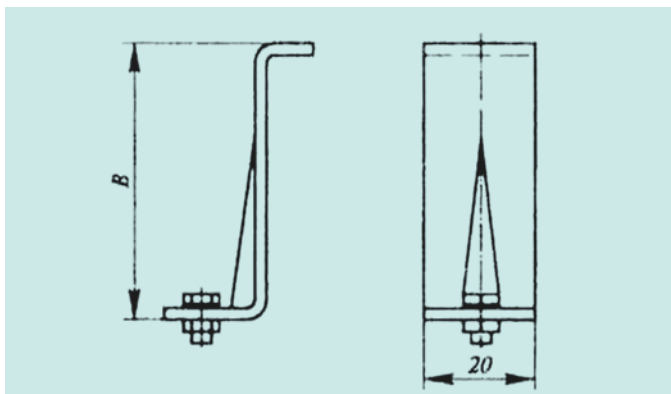

Тип	Сечение короба, мм	Размер В, мм	Масса, кг
У1078 У1,5	100x50	51	0,04
У1059 У1,5	150x100; 200x100	101	0,05

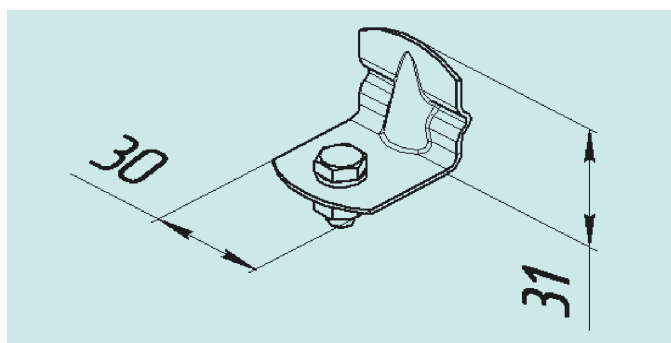

Скоба СП 000x100 С

предназначена для крепления прямых коробов серии «СП» на полках кабельных конструкций. Масса 0,027 кг.

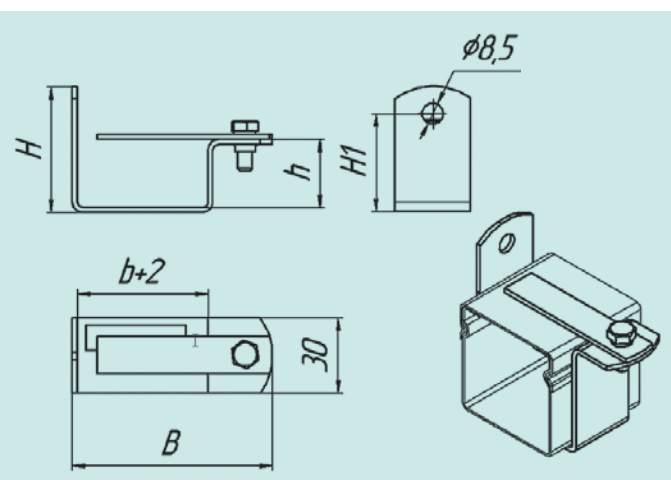

Скоба СП 00x00 С

предназначена для крепления коробов малого сечения к стене.

Тип	В, мм	b, мм	Н, мм	Н1, мм	h, мм	Масса, кг
СП 50x50 С	80	50	80	69	51	0,12
СП 60x40 С	90	60	70	59	41	0,11

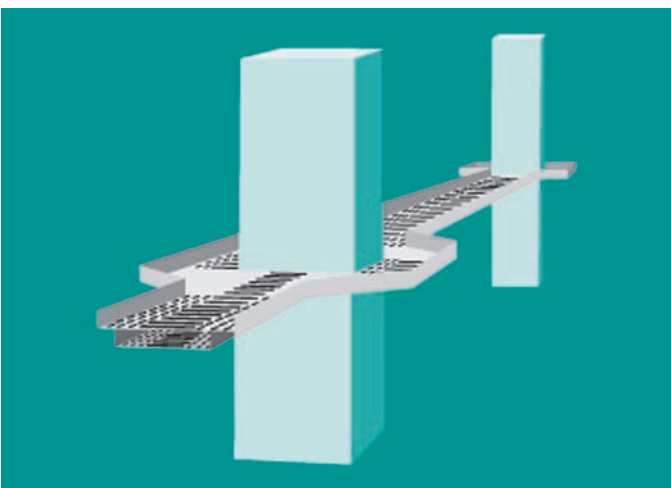

БАЛКА КАБЕЛЬНОГО КАНАЛА

Балка кабельного канала является несущей конструкцией и предназначена для прокладки трасс с опорами на колонны зданий с пролетами до 6 метров. При необходимости можно вести трассу в створе колонн с их односторонней или двухсторонней обводкой. Ширина лотка до 400 мм. Разработка производится по техническому заданию заказчика, в зависимости от нагрузки и заполняемости кабельного канала.

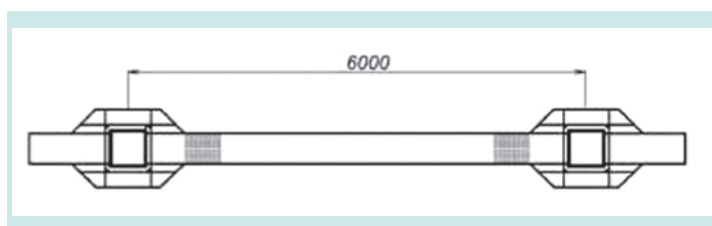

ЛОТКИ КАБЕЛЬНЫЕ НЛ ТУ 36-2486-82

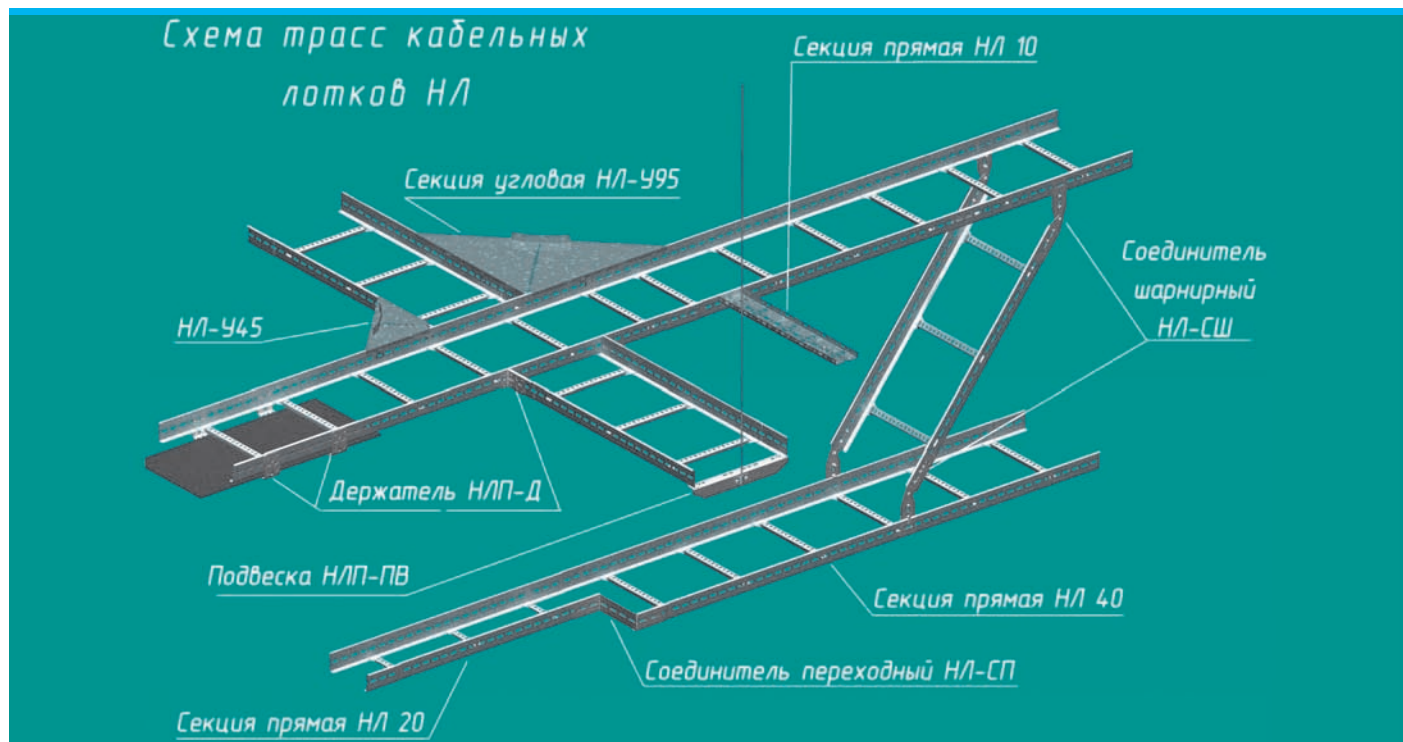

Лотки являются несущей конструкцией и предназначены для прокладки проводов и кабелей напряжением до 1000 В при выполнении открытых электропроводок и открытой прокладке кабельных линий. В номенклатуру лотков входят готовые для сборки элементы, обеспечивающие создание трассы с необходимыми поворотами и разветвлениями в горизонтальной и вертикальной плоскостях: прямые и угловые секции, переходный и шарнирный соединители, прижимы, держатели и подвески.

Вид климатического исполнения УЗ и УТ1,5 по ГОСТ 15150-69.

Прямые секции выдерживают распределенную и сосредоточенную нагрузки. Допустимые нагрузки на прямые секции при расстоянии между опорами 2 м приведены в таблице.

Заполняемость лотков и коробов и требования по укладке проводов и кабелей

В коробах провода и кабели допускается прокладывать многослойно с упорядоченным и произвольным (россыпью) взаимным расположением. Сумма сечений проводов и кабелей, рассчитанных по их наружным диаметрам, включая изоляцию и наружные оболочки, не должна превышать: для глухих коробов - 35 % сечения короба в свету; для коробов с открываемыми крышками - 40 % (ПУЭ п.2.1.61).

Монтаж должен выполняться таким образом, чтобы в находящихся в поле зрения кабельных лотках и коробах прогиб не превышал 1/200. В используемых в промышленности и находящихся вне поля зрения кабельных лотках и коробах прогиб не должен превышать 1/100. При расчете прогиба дополнительно принимается в расчет примерно 50% от существующей нагрузки.

Рекомендованное расстояние между точками крепления для лотков шириной 100, 200 мм составляет 1500-2000 мм, для лотков шириной 300 и 400 мм - 1000 мм.

При монтаже кабельных лотков и коробов следует учитывать грузочную способность опорных элементов, а также прочность крепежных и облицовочных материалов.

Секции прямые перфорированные НЛ 5 и НЛ 10 предназначены для прямых участков трассы. Секции соединяют путём ввода одной в другую на 130 мм. Соединение выполняется стандартными резьбовыми крепежными изделиями

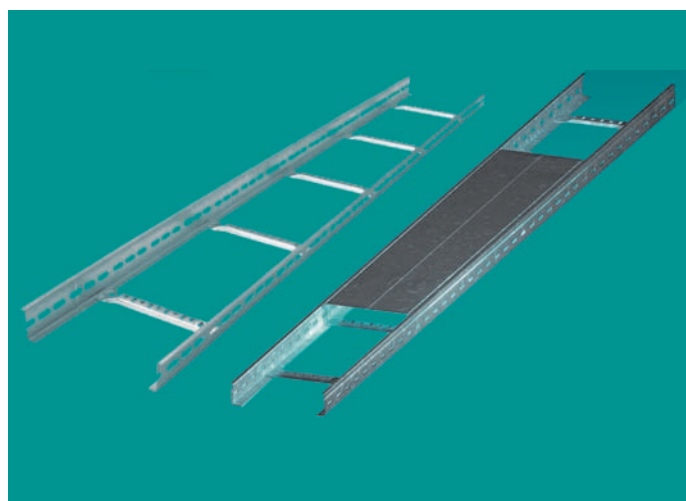

ЛОТКИ ПРЯМЫЕ

Допустимые нагрузки на прямые секции при расстоянии между опорами 2м

Тип прямой секции	Ширина лотка, мм	Интенсивность распределенной нагрузки, Н/м	Сосредоточенная нагрузка, Н
НЛ 5	50	50	Не предусмотрено
НЛ 10	100	100	Не предусмотрено
НЛ 20	200	300	800
НЛ 20x5	200	300	Не предусмотрено
НЛ 20x6	200	350	Не предусмотрено
НЛ 20x10	200	300	800
НЛ 30	300	450	800
НЛ 30x5	300	450	Не предусмотрено
НЛ 30x6	300	500	Не предусмотрено
НЛ 30x10	300	400	800
НЛ 40	400	600	800
НЛ 40x5	400	600	Не предусмотрено
НЛ 40x6	400	650	Не предусмотрено
НЛ 40x10	400	600	800

Лоток прямой перфорированный НЛ 5 и НЛ 10

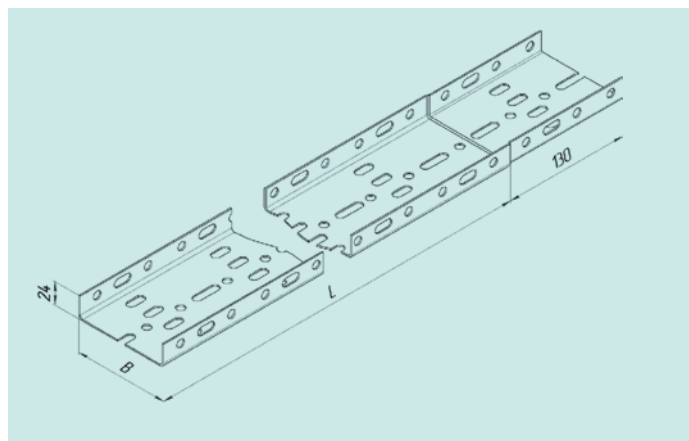

Тип	Размеры, мм		Масса, кг
	B	L	
НЛ 5-П1,87	50	1870	1,624
НЛ 5-П2,37		2370	2,024
НЛ 5-П2,87		2870	2,424
НЛ 10-П1,87	100	1870	2,504
НЛ 10-П2,37		2370	3,128
НЛ 10-П2,87		2870	3,744

Лоток прямой лестничный НЛ 20, НЛ 30, НЛ 40

соединяются путем ввода одной в другую на 130мм. Соединение выполняется стандартными резьбовыми крепежными изделиями. Вид климатического исполнения УТ1,5 и УЗ по ГОСТ 15150-69.

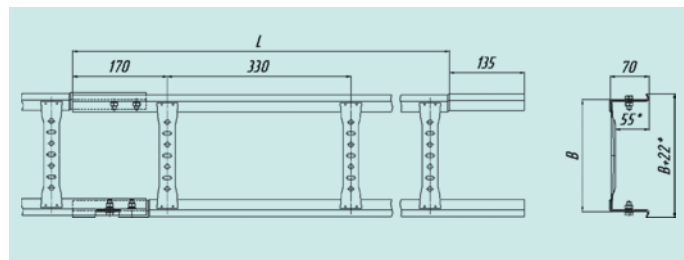

Тип	Размеры, мм				Масса, кг
	B	H	L	d	
НЛ 20-П1,87	200	70	2000	55	4,26
НЛ 20-П2,37			2500		5,32
НЛ 20-П2,87			3000		6,38
НЛ 30-П1,87	300	70	2000	55	4,74
НЛ 30-П2,37			2500		5,93
НЛ 30-П2,87			3000		7,11
НЛ 40-П1,87	400	70	2000	55	5,08
НЛ 40-П2,37			2500		6,35
НЛ 40-П2,87			3000		7,63

Лоток прямой лестничный НЛ 20x5, НЛ 20x6, НЛ 20x10, НЛ 30x5, НЛ 30x6, НЛ 30x10, НЛ 40x5, НЛ 40x6, НЛ 40x10

соединяются путем ввода одной в другую на 100мм. Соединение выполняется стандартными резьбовыми крепежными изделиями. Секции с высотой борта 60 и 100 мм могут стыковаться с перфорированными и неперфорированными лотками типа НЛП и НЛГ, а также с коробами типа СП. Продольное рифление бортов секций служат для крепления к ней крышки типа НЛК «в замок». Вид климатического исполнения УТ1,5 по ГОСТ 15150-69.

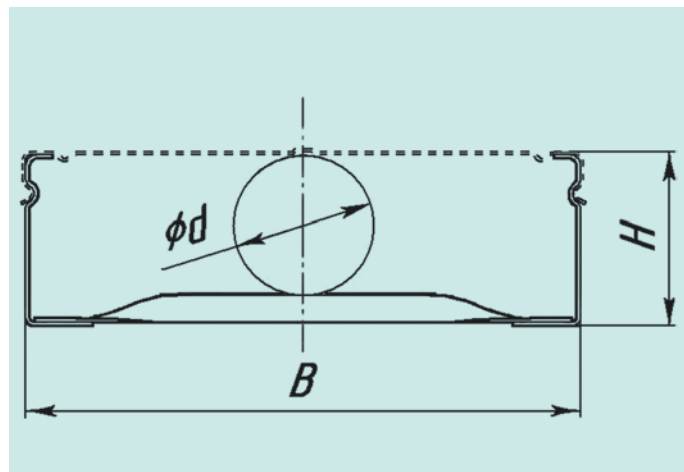

ЛОТКИ КАБЕЛЬНЫЕ НЛ
**Лоток прямой лестничный
НЛ 20x5, НЛ 30x5, НЛ 40x5**

Тип	Размер, мм				Масса, кг
	В	Н	L	d	
НЛ 20x5-П1,87	200	50	2000	35	2,80
НЛ 20x5-П2,37			2500		4,00
НЛ 20x5-П2,87			3000		4,20
НЛ 30x5-П1,87	300		2000		3,30
НЛ 30x5-П2,37			2500		4,10
НЛ 30x5-П2,87			3000		4,80
НЛ 40x5-П1,87	400		2000		3,60
НЛ 40x5-П2,37			2500		4,50
НЛ 40x5-П2,87			3000		5,40

Крепление секции вертикальное с использованием держателя НЛП-Д

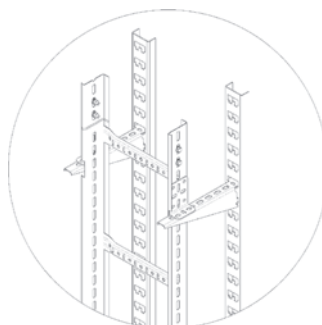

Установка угловой секции

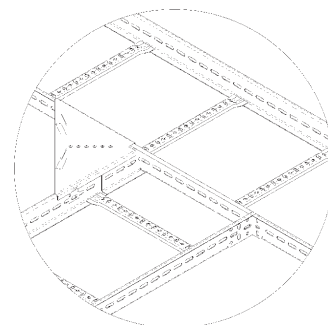

Крепление лотка НЛ 10 с использованием держателя НЛП-Д

Поворот в горизонтальной плоскости лотка НЛ 10 с использованием соединителя шарнирного НЛ-СШ

**Лоток прямой лестничный
НЛ 20x6, НЛ 30x6, НЛ 40x6**

(запуск в серийное производство – вторая половина 2010г.)

Тип	Размер, мм				Масса, кг
	В	Н	L	d	
НЛ 20x6-П1,87	200	60	2000	45	3,12
НЛ 20x6-П2,37			2500		4,40
НЛ 20x6-П2,87			3000		4,70
НЛ 30x6-П1,87	300		2000		3,60
НЛ 30x6-П2,37			2500		4,50
НЛ 30x6-П2,87			3000		5,30
НЛ 40x6-П1,87	400		2000		3,90
НЛ 40x6-П2,37			2500		4,90
НЛ 40x6-П2,87			3000		5,85

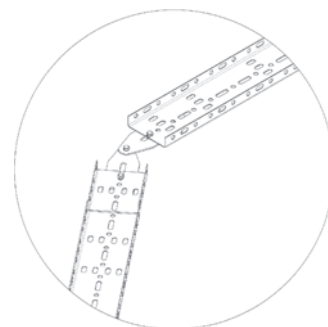
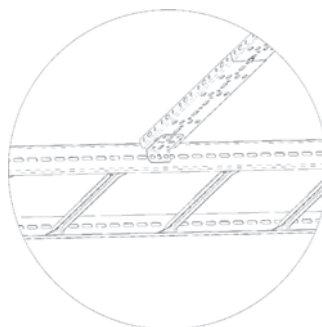

Угловая секция

предназначены для оформления углов поворота лотков в горизонтальной плоскости. Угловые секции присоединяются к бортам прямых секций при помощи стандартных резьбовых крепежных изделий. Вид климатического исполнения УЗ и УТ1,5 по ГОСТ 15150-69.

**Лоток прямой лестничный
НЛ 20x10, НЛ 30x10, НЛ 40x10**

(запуск в серийное производство – вторая половина 2010г.)

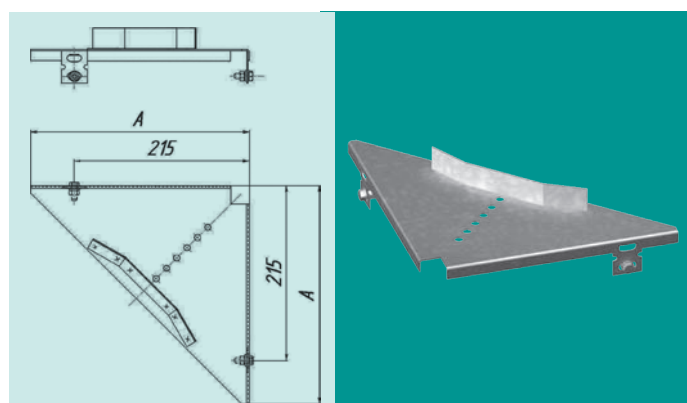
Тип	Размер, мм				Масса, кг
	В	Н	L	d	
НЛ 20x10-П1,87	200	100	2000	85	4,36
НЛ 20x10-П2,37			2500		5,60
НЛ 20x10-П2,87			3000		6,50
НЛ 30x10-П1,87	300		2000		4,90
НЛ 30x10-П2,37			2500		6,10
НЛ 30x10-П2,87			3000		
НЛ 40x10-П1,87	400		2000		5,15
НЛ 40x10-П2,37			2500		6,45
НЛ 40x10-П2,87			3000		7,80



Тип	A, мм	Радиус поворота проводников, мм	Масса, кг
НЛ-У45 УЗ	300	450	0,74
НЛ-У45 УТ1,5			
НЛ-У95 УЗ	600	950	2,29
НЛ-У95 УТ1,5			

ЛОТКИ КАБЕЛЬНЫЕ НЛ

Соединитель переходный НЛ-СП

служит для соединения прямых секций шириной 100 и 300; 200 и 400 мм и для поворота лотков в горизонтальной плоскости на угол до 90°. Поворот выполняется изгибом соединителя по линии надрубов. Масса 0,55 кг. Вид климатического исполнения УТ1,5 и УЗ по ГОСТ 15150-69.

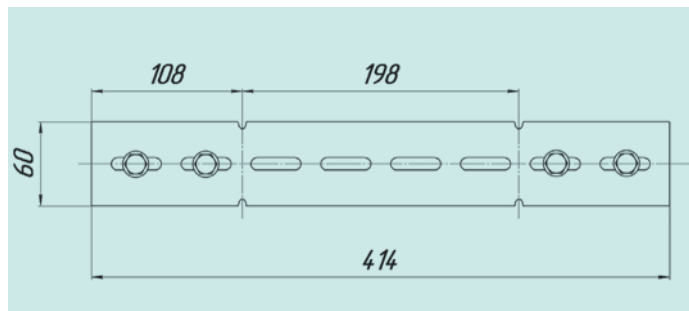

Соединитель шарнирный НЛ-СШ

применяется для соединения под углом от 0° до 90° прямых секций любого типа в вертикальной плоскости, а прямых секций НЛ 5 и НЛ 10 — также и в горизонтальной. Масса 0,25кг. Вид климатического исполнения УТ1,5 и УЗ по ГОСТ 15150-69.

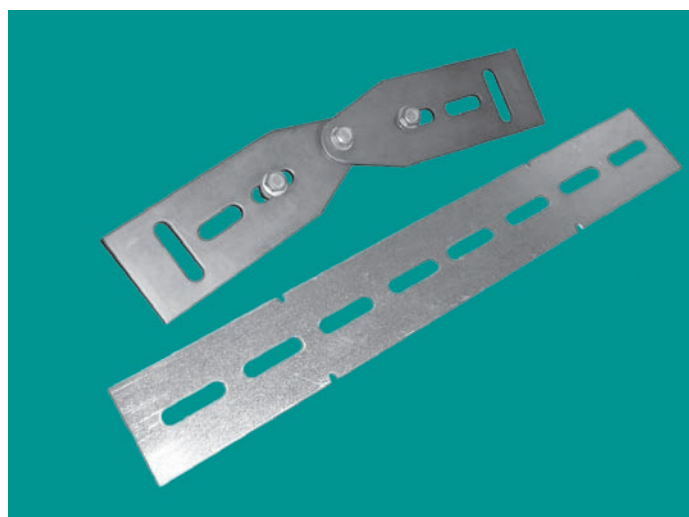
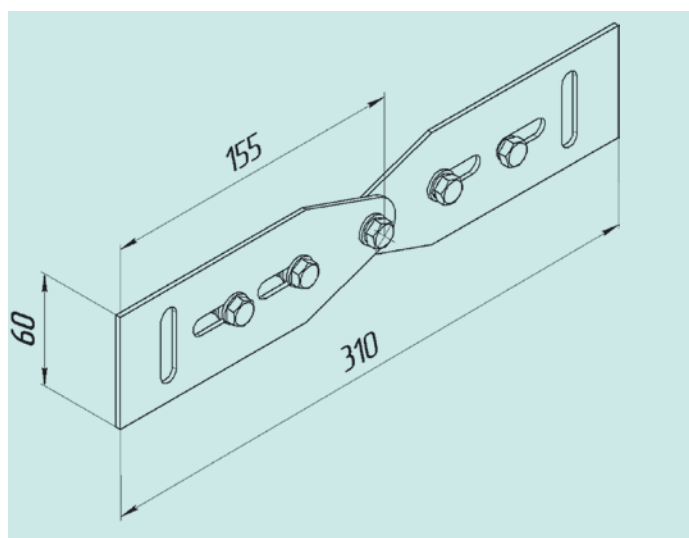

Прижим НЛ-ПР

предназначен для крепления прямых секций к металлоконструкциям. Допустимая нагрузка на прижим 300 Н. Масса 0,034кг.

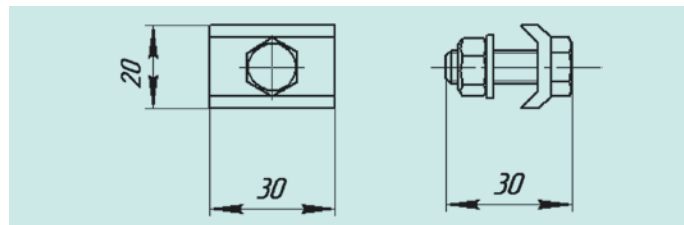

Держатель НЛП-Д

предназначен для установки нагревостоек перегородок под прямыми секциями, Т-образного соединения прямых секций всех типов и крепление прямых секций при вертикальных прокладках. Масса 0,2кг.

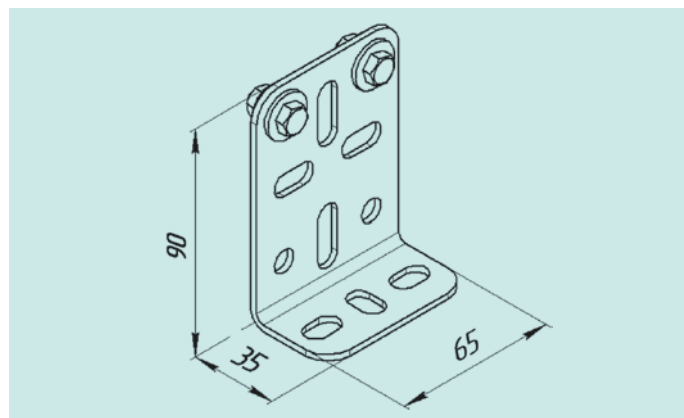

Подвеска НЛП-ПВ

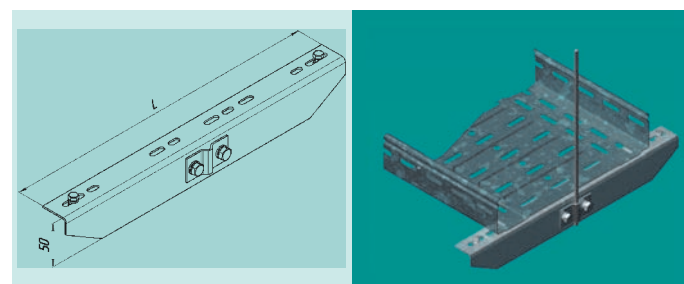

Тип	L, мм	Масса, кг
НЛП 20 ПВ УТ1,5	200	0,31
НЛП 30 ПВ УТ1,5	300	0,47
НЛП 40 ПВ УТ1,5	400	0,62
НЛП 20 ПВ УЗ	200	0,38
НЛП 30 ПВ УЗ	300	0,54
НЛП 40 ПВ УЗ	400	0,69

КОНСТРУКЦИИ КАБЕЛЬНЫЕ СБОРНЫЕ

ТУ 36-1496-85

Конструкции кабельные сборные применяются для прокладки проводов и кабелей, установки лотков и коробов. В них входят: кабельные стойки, полки, скобы. Виды климатического исполнения кабельных конструкций по ГОСТ 15150-69: окрашенных – У3, оцинкованных - УТ1,5, с гальваническим покрытием цинком – УТ2,5.

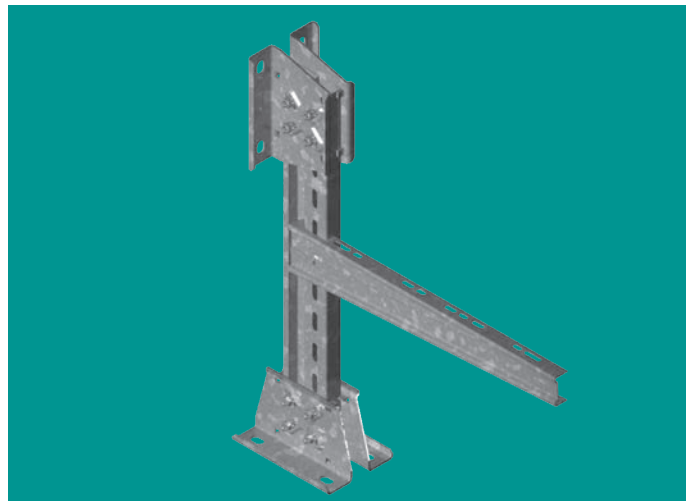
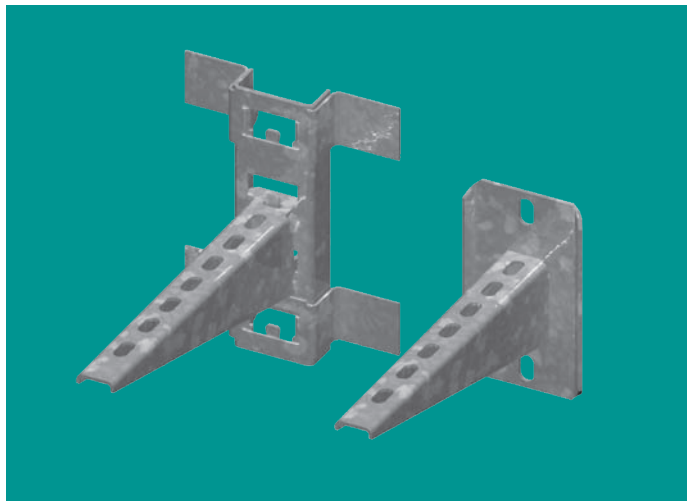

Стойка кабельная

предназначена для установки полок К 1160 - К 1163. Стойка крепится к строительным конструкциям сваркой или пристрелкой с применением скоб К 1157.

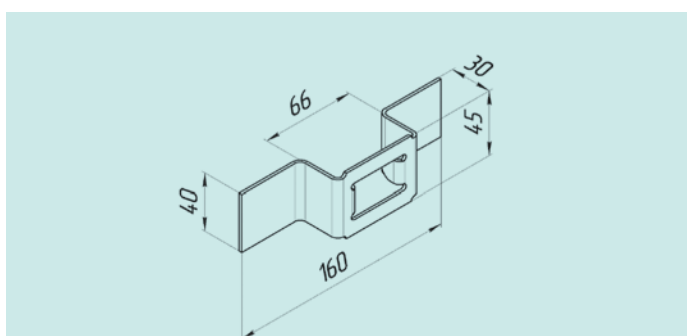
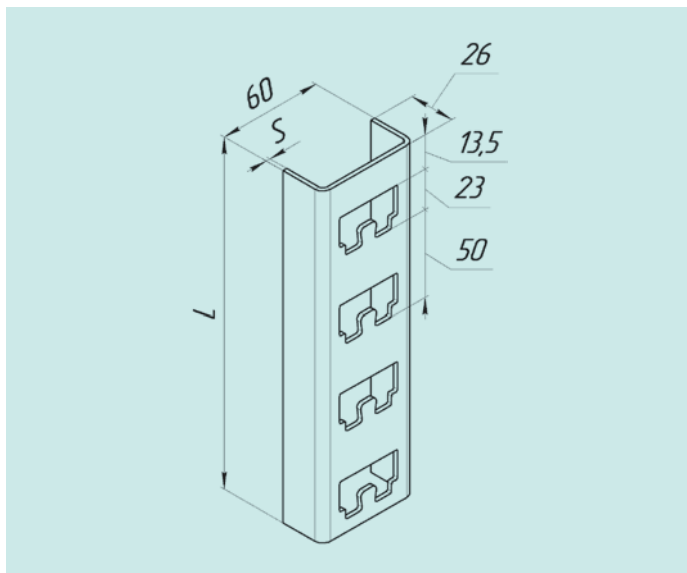

Тип	Число отверстий для установки полок	L, мм	S, мм	Масса, кг
К 1150 У3	8	400	2,5	0,64
К 1150 УТ1,5	8	400	2,0	0,54
К 1150 УТ2,5	8	400	2,5	0,64
К 1151 У3	12	600	2,5	0,95
К 1151 УТ1,5	12	600	2,0	0,80
К 1151 УТ2,5	12	600	2,5	0,95
К 1152 У3	16	800	2,5	1,37
К 1152 УТ1,5	16	800	2,0	1,15
К 1152 УТ2,5	16	800	2,5	1,37
К 1153 У3	24	1200	2,5	1,89
К 1153 УТ1,5	24	1200	2,0	1,59
К 1153 УТ2,5	24	1200	2,5	1,89
К 1154 У3	36	1800	2,5	2,87
К 1154 УТ1,5	36	1800	2,0	2,41
К 1155 У3	44	2200	2,5	3,54
К 1155 УТ1,5	44	2200	2,0	2,97

Скоба К 1157

предназначена для крепления кабельных стоек к строительным конструкциям. Фиксируется сваркой к закладным деталям или пристрелкой. Климатическое исполнение – УТ1,5, УТ2,5 и У3 по ГОСТ 15150-69. Масса 0,14 кг.

КОНСТРУКЦИИ КАБЕЛЬНЫЕ СБОРНЫЕ
Полка кабельная

предназначена для прокладки на ней проводов, кабелей, лотков и коробов.

Для крепления полки к стойке хвостовик полки вставляется в отверстие стойки, после чего язычок стойки поворачивается ключом К1156 на 90°. При этом обеспечивается электрическое соединение полки со стойкой.

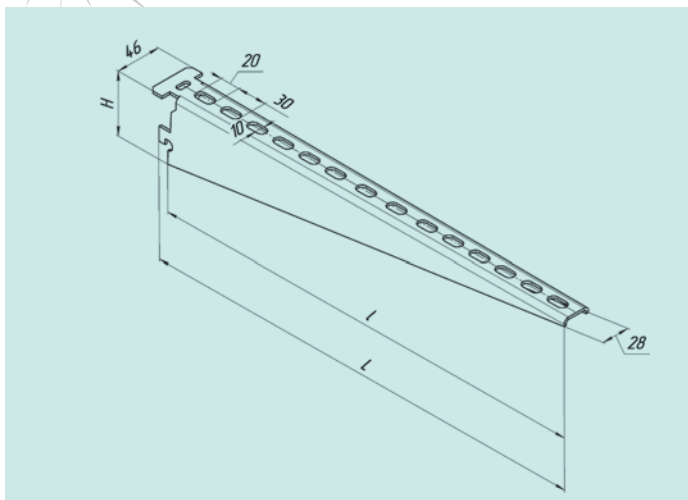

Тип	Нагрузка, Н		Размеры, мм			Число отверстий на полке	Масса, кг
	Рабочая (вес кабеля, провода, лотка, короба)	Интенсивная (Р _{раб} + Р _м)	L	l	H		
К 1160 УЗ	175	175+ 800	175	150	51	6	0,20
К 1160 УТ1,5							
К 1160 УТ2,5							
К 1161 УЗ	275	275 + 800	267	250	61	8	0,35
К 1161 УТ1,5							
К 1161 УТ2,5							
К 1162 УЗ	400	400 + 800	367	350	63	11	0,49
К 1162 УТ1,5							
К 1162 УТ2,5							
К 1163 УЗ	500	500 + 800	467	450	73	14	0,85
К 1163 УТ1,5	400	400 + 800					0,7
К 1163 УТ2,5	500	500 + 800					0,85

Стенной кронштейн СКУ

предназначен для прокладки проводов, кабелей, лотков и коробов. Крепится к стене болтами или пристрелкой

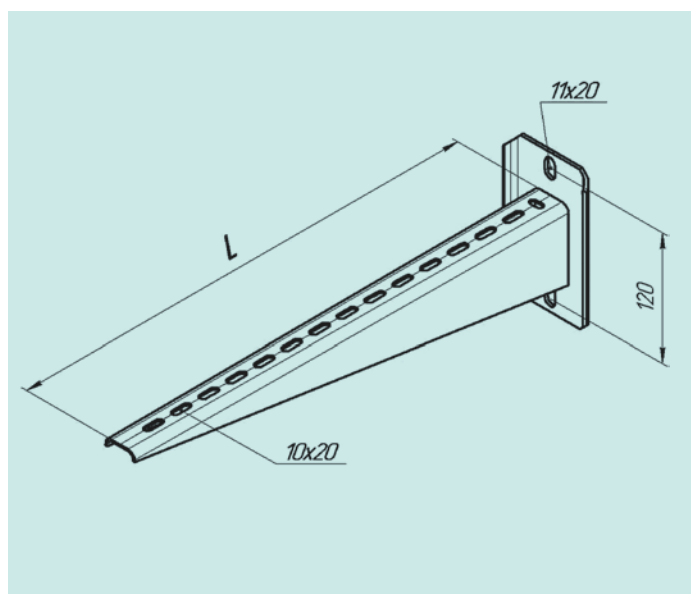

Тип	L, мм	Масса, кг
СКУ 100 УЗ	175	0,7
СКУ 100 УТ2,5		
СКУ 200 УЗ	267	0,85
СКУ 200 УТ2,5		
СКУ 300 УЗ	367	0,99
СКУ 300 УТ2,5		
СКУ 400 УЗ	467	1,35
СКУ 400 УТ2,5		

КОНСТРУКЦИИ КАБЕЛЬНЫЕ СБОРНЫЕ
Подвеска ППК

предназначена для установки полок К 1160 - К 1163. Крепление выполняется к потолку пристрелкой или болтовым соединением.

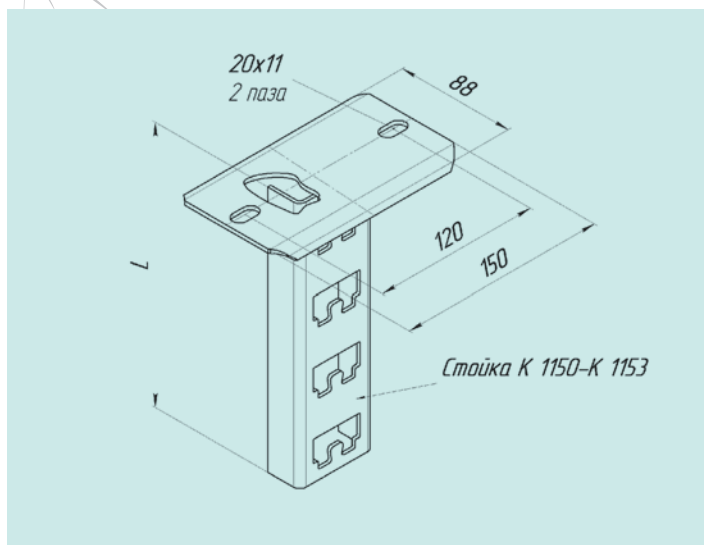

Тип	L, мм	Масса, кг
ППК 400 УЗ	400	0,95
ППК 400 УТ2,5		
ППК 600 УЗ	600	1,22
ППК 600 УТ2,5		
ППК 800 УЗ	800	1,68
ППК 800 УТ2,5		
ППК 1200 УЗ	1200	2,21
ППК 1200 УТ2,5		

Стойки кабельные типа КСП

предназначены для установки полок кабельных типа КП. Крепление стоек выполняется к полу или потолку (вариант оговаривается при заказе) пристрелкой или болтовым соединением. Климатическое исполнение УТ1,5 по ГОСТ 15150-69.

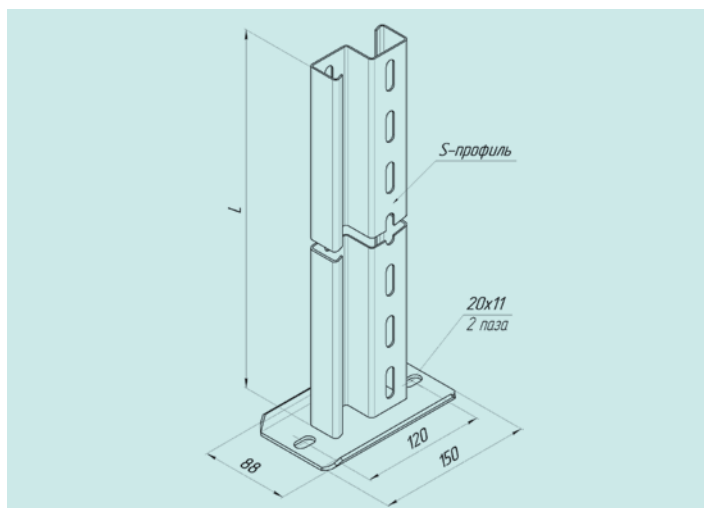

Тип стойки	L, мм	Масса, кг
КСП 250 УТ1,5	250	0,98
КСП 500 УТ1,5	500	1,47
КСП 750 УТ1,5	750	1,96
КСП 1000 УТ1,5	1000	2,44
КСП 1250 УТ1,5	1250	2,93
КСП 1500 УТ1,5	1500	3,41

Профиль S-образный

Предназначена для установки полок кабельных типа КП. Крепление полок выполняется болтовым соединением

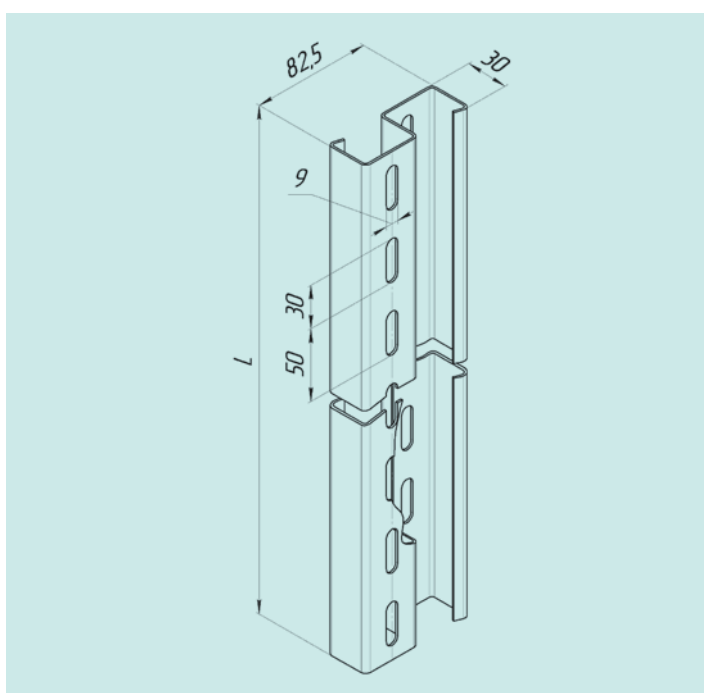

Обозначение	L, мм	Масса, кг
S-профиль 250 УТ1,5	250	0,48
S-профиль 500 УТ1,5	500	0,97
S-профиль 750 УТ1,5	750	1,46
S-профиль 1000 УТ1,5	1000	1,94
S-профиль 1250 УТ1,5	1250	2,43
S-профиль 1500 УТ1,5	1500	2,91
S-профиль 1750 УТ1,5	1750	3,40
S-профиль 2000 УТ1,5	2000	3,88
S-профиль 2250 УТ1,5	2250	4,37
S-профиль 2500 УТ1,5	2500	4,85

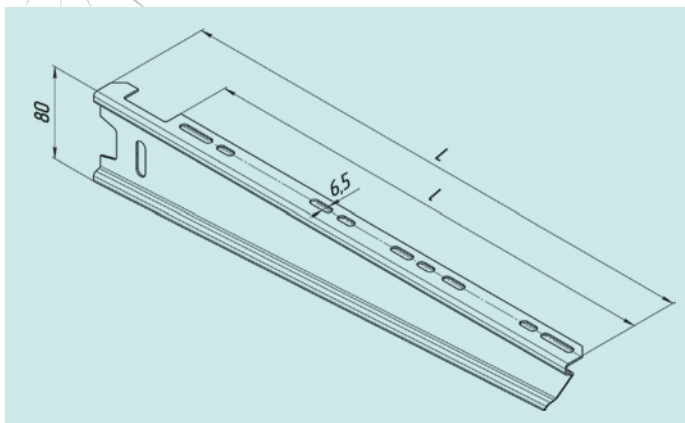
КОНСТРУКЦИИ КАБЕЛЬНЫЕ СБОРНЫЕ

Полка кабельная КП

предназначена для прокладки проводов, кабелей, лотков и коробов. Крепится к стойке типа КСП или КСУ с помощью болтового соединения. Климатическое исполнение УТ1,5 по ГОСТ 15150-69.

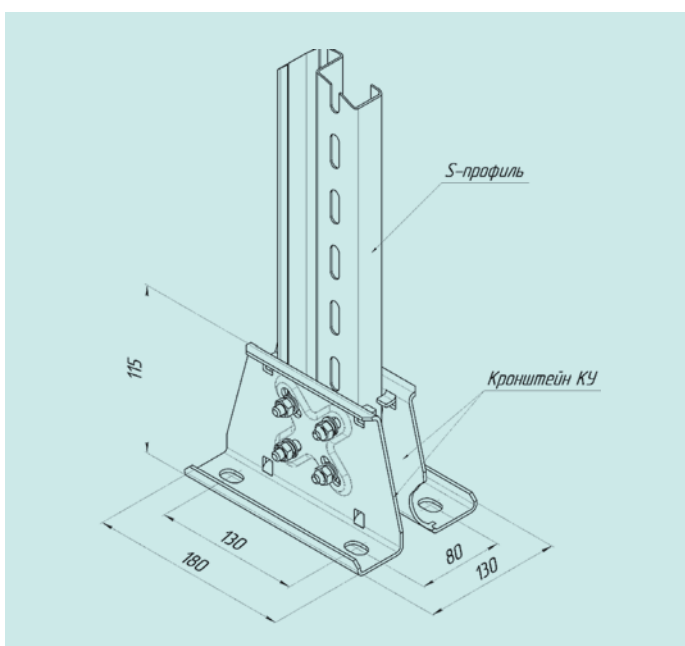
Тип полки	L, мм	l, мм	Масса, кг
КП 100 УТ1,5	166	105	0,22
КП 200 УТ1,5	266	205	0,34
КП 300 УТ1,5	366	305	0,47
КП 400 УТ1,5	466	405	0,62

Кронштейн универсальный КУ

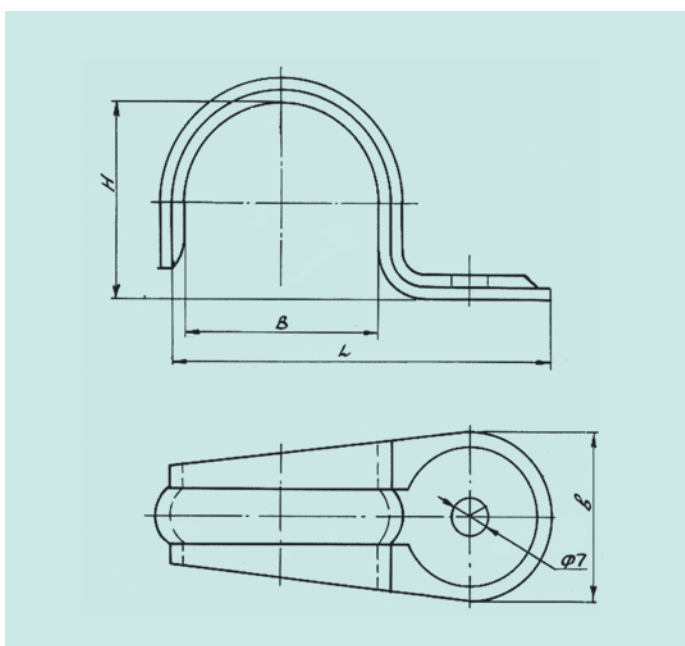
предназначен для крепления S-профиля к полу, потолку или стене. S-профиль в комплекте с кронштейнами КУ образует стойку кабельную типа КСУ. Кронштейн состоит из 2-х уголков с упорами для фиксации стойки и 4-х болтов М8 с гайками и шайбами. Климатическое исполнение УТ1,5 по ГОСТ 15150-69. Масса – 1,6 кг.



Скоба (ТУ 36-1448-82)

служит для крепления труб, кабелей и проводов к строительным конструкциям с помощью винтов, шурупов и т. п. Климатическое исполнение УТ1,5 по ГОСТ 15150-69.

Тип	Размеры, мм				Масса 1000 шт., кг
	L	H	B	b	
К 729 УТ1,5	48	11	12	8,5	4,1
К 252 УТ1,5	51	21	22	20	18,0
К 253 УТ1,5	66	27	27	25	21,0
К 254 УТ1,5	72	33	34	28	32,0

ПРОФИЛИ И ПОЛОСЫ МОНТАЖНЫЕ

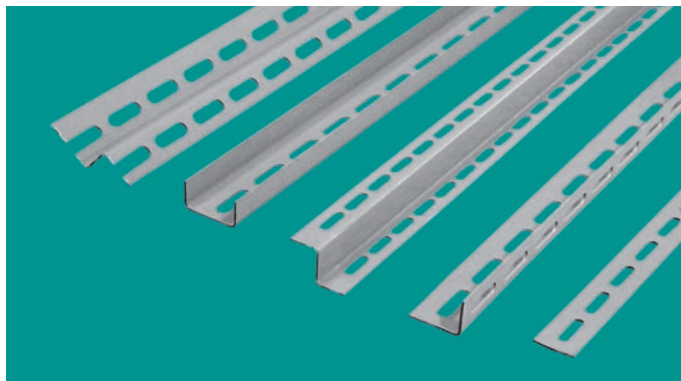
ТУ 36-1434-82



Профили и полосы монтажные предназначены для выполнения электромонтажных работ

Изготавливаются длиной 1,0; 2,0; 2,5 м.

Климатическое исполнение: УТ 1,5 и УЗ по ГОСТ 15150-69

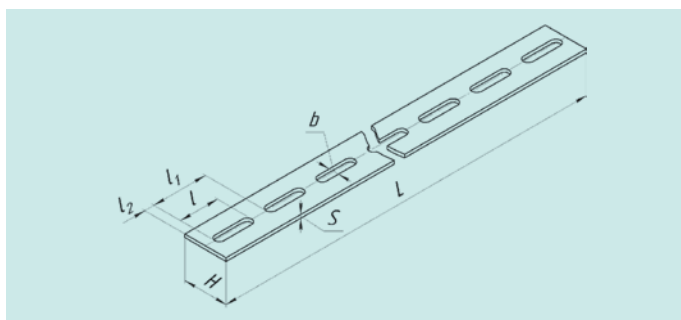

Полоса	Размеры, мм							Масса, кг
	H	l	l1	l2	L	b	S	
К 107 П2,0 УТ1,5	40	36	50	14	2000	9	2,0	1,35
К 107 П2,5 УЗ	40	36	50	14	2500	9	3,0	2,00
К 200 П2,5 УТ1,5	16	16	20	4	2500	4,5	0,8	0,20
К 200 П2,5 УЗ	16	16	20	4	2500	4,5	0,8	0,20
К 202 П2,5 УЗ	20	28	40	12	2500	6,6	3,0	0,99

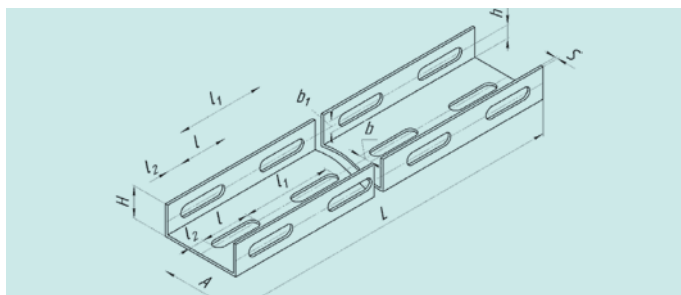

Швеллер	Размеры, мм										Масса, кг
	A	H	l	l1	l2	L	b	b1	h	S	
К 225 П2,5 УЗ	80	40	55	70	15	2500	17	-	-	2,5	8,11
К 235 П1,0 УТ1,5	60	32	45	60	15	1000	13	11	18	2,0	1,36
К 235 П2,0 УТ1,5	60	32	45	60	15	2000	13	11	18	2,0	2,72
К 235 П2,5 УЗ	60	32	45	60	15	2500	13	11	18	2,5	4,25
К 240 П2,5 УЗ	60	32	45	60	15	2500	13	-	-	2,5	5,40
К 347 П2,5 УЗ	32	20	32	40	8	2500	9	-	-	2,0	2,08

У швеллера К 225, К 240, К 374 отсутствует перфорация на боковых поверхностях

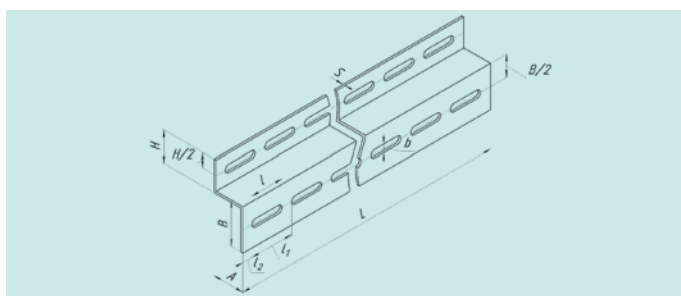

Профиль зетовый	Размеры, мм									Масса, кг
	A	H	B	l	l1	l2	L	b	S	
К 238 П2,5 УЗ	30	40	30	32	40	8	2500	9	2,5	3,86
К 239 П2,5 УЗ	40	40	60	45	60	15	2500	13	3,0	6,50
К 241 П2,5 УЗ	40	32	32	32	40	8	2500	9	2,0	3,25

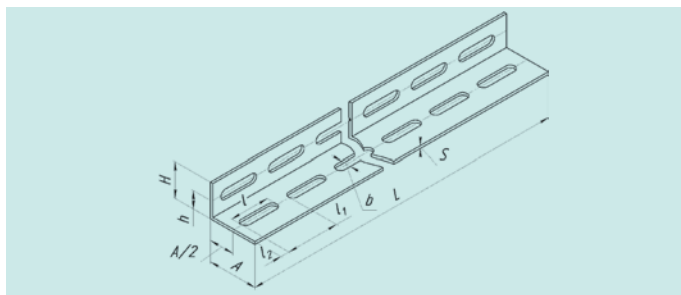

Уголок	Размеры, мм									Масса, кг
	A	H	h	l	l1	l2	L	b	S	
К 236 П2,5 УЗ	56	40	20	45	60	15	2500	11	3,0	4,29
К 237 П2,5 УЗ	50	36	22	36	50	14	2500	11	3,0	4,10

Схема проезда



ОАО «Самарский завод электромонтажных изделий»

Адрес юридический: Россия, 443022, г. Самара, Заводское шоссе, 3

Адрес фактический: Россия, 443022, г. Самара, Заводское шоссе, 3

Приемная Генерального директора: (846)992-67-87, 992-68-32, e-mail: info@szemi.ru

Отдел маркетинга: (846)279-26-41, 998-00-58, e-mail: market@szemi.ru

Отдел сбыта: (846)992-68-35, 992-67-93, e-mail: sale@szemi.ru

Банковские реквизиты:

р\с 40702810600900000061

Самарский филиал ОАО Банк АБВ г. Самара

к\с 30101810500000000996

БИК 043601996

ОКОНХ 14171

ОКПО 01395354

ИНН 631810022

КПП 631801001

ОКВЭД 31.20.1.

Генеральный директор Шаров Игорь Федорович

ОТКРЫТОЕ АКЦИОНЕРНОЕ ОБЩЕСТВО
«САМАРСКИЙ ЗАВОД
ЭЛЕКТРОМОНТАЖНЫХ ИЗДЕЛИЙ»



www.szemi.ru